

.BTR

Anweisung für Montage und Inbetriebnahme **BDC Uni**

nach Maschinenrichtlinie 2006/42/EG (Anhang VI)

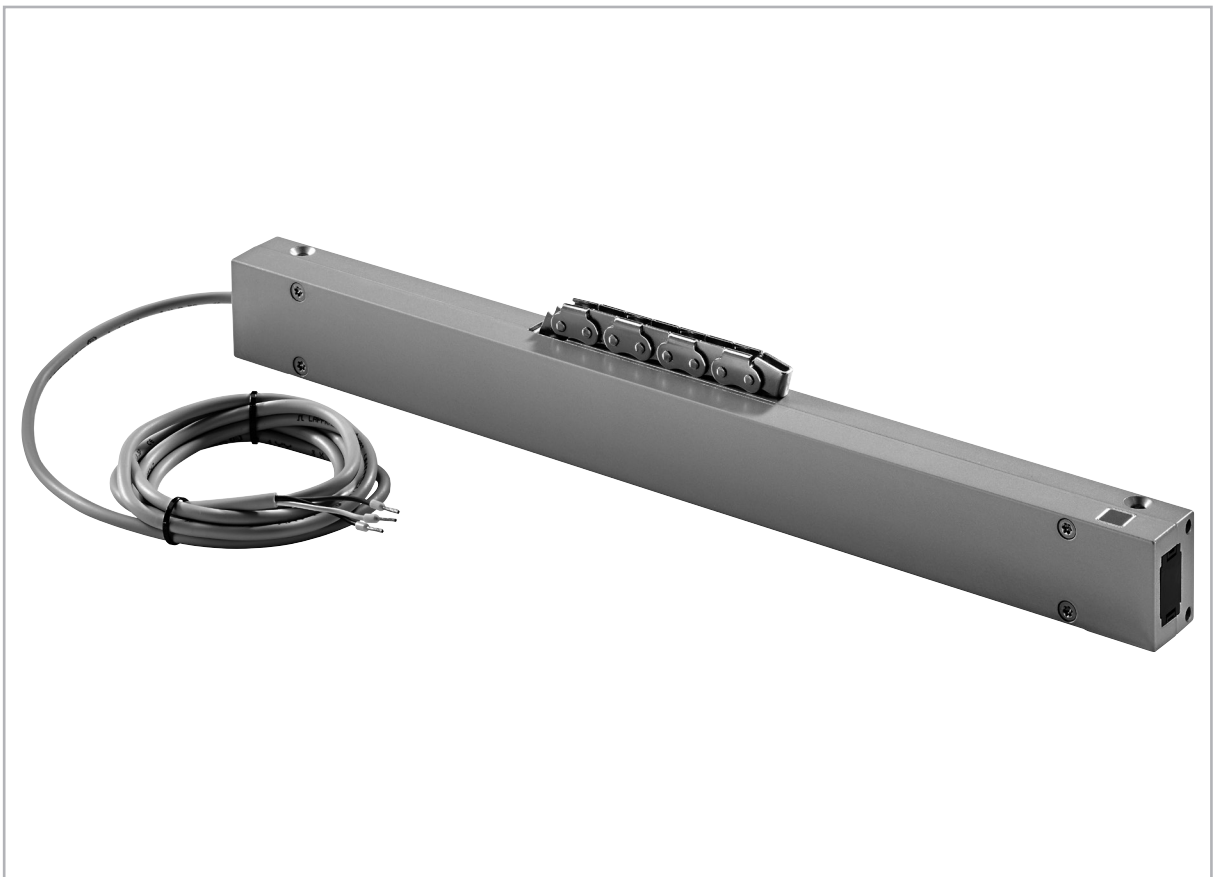

BDC Uni 24V DC - KETTENANTRIEB FÜR FENSTER CE



01	Kürzelbeschreibung Zielgruppen Warn- und Sicherheits-Symbole Bestimmungsgemäße Verwendung Sicherheitshinweise	3 - 8
02	Datenblatt BDC Uni 24 V Einsatzbereiche und Flügelgrößen Erläuterungen zum Produkt-Etikett	9 - 10
03	MONTAGE-SCHRITT 1: Prüfung vor der Montage MONTAGE-SCHRITT 2: Montage-Voraussetzung und Montage-Vorbereitung	11 - 12
04	MONTAGE-SCHRITT 3: Konsolen-Sets (Abmessungen und Bohrbilder) Anwendungsbeispiele MONTAGE-SCHRITT 4: Bohrbilder für Konsolen-Sets Symmetrie oder Asymmetrie	13 - 16
05	MONTAGE-SCHRITT 5A: Starre Antriebs-Montage <u>direkt</u> am Fensterrahmen (Einwärts öffnende Fenster) MONTAGE-SCHRITT 5B: Schwenkbare Antriebs-Montage am Fensterrahmen (Einwärts öffnende Fenster) MONTAGE-SCHRITT 5C: Starre Antriebs-Montage am Fensterflügel (Einwärts öffnende Fenster) MONTAGE-SCHRITT 5D: Starre Antriebs-Montage am Fensterrahmen (Auswärts öffnende Fenster)	17 - 20
06	MONTAGE-SCHRITT 6: Kabelführung MONTAGE-SCHRITT 7: Elektrischer Anschluss	21 - 23
07	MONTAGE-SCHRITT 8: Zuleitungen von der Zentrale zu den Antrieben MONTAGE-SCHRITT 9: Softlauf-Modus MONTAGE-SCHRITT 10: Sicherheit-Prüfung und Probetrieb Hilfe bei Störungen, Reparatur, Wartung, Gewährleistungen Wartung und Veränderung	24 - 25
08	Demontage und Entsorgung Haftung Gewährleistung und Kundendienst	26 - 27

KÜRZELBESCHREIBUNG

Abkürzungsverzeichnis

Die folgenden Kürzel finden Sie durchgehend in dieser Anweisung.
Alle Maßeinheiten in der Anweisung sind, wenn nicht anders vermerkt, in mm.
Allgemeintoleranzen nach DIN ISO 2768-m.

A	Antrieb
AK	Anschlusskabel / Antriebskabel
AP	Abdeckprofil
BD	Band
Fxxx	Flügelbock
FAB	Flügelaußenbreite
FAH	Flügelaußenhöhe
FG	Flügelgewicht
FL	Flügelrahmen
FÜ	Flügelüberschlag
HSK	Hauptschließkante
Kxxx	Konsole
L	Baulänge des Antriebs
MB	Mittelband
NRWG	Natürliche Rauch- und Wärmeabzugsgeräte
NSK	Nebenschließkante
RA	Blendrahmen
RAB	Rahmenaußenbreite
RAH	Rahmenaußenhöhe
RWA	Rauch- und Wärmeabzugsanlage
SL	Schneelast
→	Öffnungsrichtung

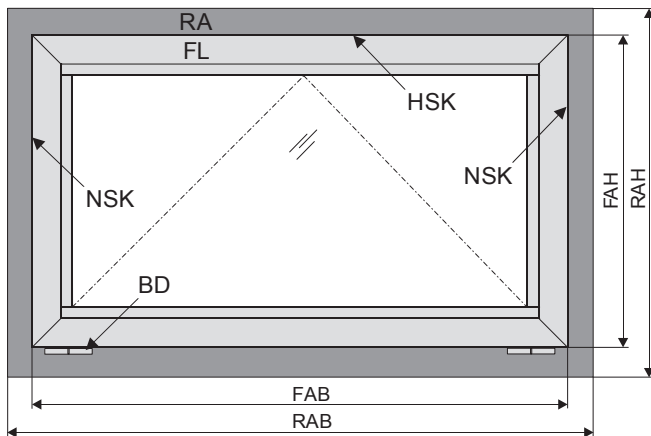

ZIELGRUPPE

Diese Anweisung richtet sich an geschultes Fachpersonal und eingewiesene Betreiber von Anlagen für natürlichen Rauchabzug (NRA / RWA) und zur natürlichen Lüftung über Fenster, mit Kenntnissen der Betriebsarten sowie der Rest-Risiken der Anlage.

WARN- UND SICHERHEITS-SYMBOLS IN DIESER ANWEISUNG:

Die in der Anweisung verwendeten Symbole sind unbedingt zu beachten und haben folgende Bedeutung:

GEFAHR Bei Nichteinhaltung der Warnhinweise führt es zu irreversiblen Verletzungen bzw. zum Tod.

WARNUNG Bei Nichteinhaltung der Warnhinweise kann es zu irreversiblen Verletzungen bzw. zum Tod führen.

VORSICHT Bei Nichteinhaltung der Warnhinweise kann es zu leichten bzw. mittelschweren (reversiblen) Verletzungen führen.

HINWEIS Bei Nichteinhaltung der Warnhinweise kann es zu Sachschäden führen.

Vorsicht / Warnung
Gefahr durch elektrischen Strom.

Vorsicht / Warnung
Quetsch- und Klemmgefahr bei Gerätebetrieb (liegt als Aufkleber dem Antrieb bei).

Achtung / Warnung
Gefahr der Beschädigungen / Zerstörung von Antrieben und / oder Fenster.

WARNUNG Der Errichter einer Maschine „kraftbetätigtes Fenster und Tür“ hat nach der erfolgten Montage und Inbetriebnahme diese Anweisung dem Endanwender zu übergeben. Der Endanwender muss diese Anweisung sicher aufbewahren und im Bedarfsfall verwenden.

WARNUNG Dieses Gerät ist nicht dafür bestimmt, durch Personen (einschließlich Kinder) mit eingeschränkten physischen, sensorischen oder geistigen Fähigkeiten oder mangels Erfahrung und / oder mangels Wissen benutzt zu werden, es sei denn, sie werden durch eine für ihre Sicherheit zuständige Person beaufsichtigt oder erhalten von ihr Anweisungen, wie das Gerät zu benutzen ist. Kinder sollten beaufsichtigt werden, um sicherzustellen, dass sie nicht mit dem Gerät spielen. Reinigung und Benutzerwartung dürfen nicht von Kindern ohne Beaufsichtigung durchgeführt werden.

BESTIMMUNGSGEMÄSSE VERWENDUNG

Anwendungsgebiet / Anwendungsbereiche

Dieser Antrieb dient zum elektromotorischen Öffnen und Schließen von Fenstern im Fassaden- und Dachbereich.

Die Hauptaufgabe dieses Produktes ist, in Kombination mit einem Fenster und einer geeigneten externen Steuereinheit, **im Brandfall heißen Rauch und Brandgase abzuführen**, um Menschenleben zu retten und Sachwerte zu schützen. Darüber hinaus kann mit dem elektromotorisch betätigten Fenster und einer geeigneten externen Steuereinheit, **die natürlichen Lüftung** des Gebäudes gewährleistet werden.

HINWEIS

Durch den Anbau des Antriebs an ein bewegliches Fensterelement entsteht ein sogenanntes „kraftbetätigtes Fenster“ welches seinerseits eine Maschine im Sinne der Maschinenrichtlinie 2006/42/EG darstellt.

Bestimmungsgemäße Verwendung

Der Antrieb ist für ortsfeste Montage und Elektroanschluss am Fenster als Teil eines Gebäudes bestimmt.

Der Antrieb ist in Kombination mit einer externen Steuereinheit z.B. von **AUMÜLLER** für den sachgemäßen Gebrauch an einem kraftbetätigten Fenster freigegeben zur:

- Anwendung für natürliche Lüftung mit
 - Einbauhöhe des Antriebs und der Flügelunterkante mindestens 2,5 m über dem Boden, **oder**
 - Öffnungsweite an der HSK des betätigten Elements < 200 mm bei einer gleichzeitigen Geschwindigkeit der HSK in Schließrichtung < 15 mm/s.
- Anwendung als NRWG (Natürliches Rauch- und Wärmeabzugsgerät) nach EN12101-2 ohne Doppelfunktion zur Lüftung.

Eventuelle Gefahrenstellen an Kipp- oder Drehfenstern, deren Nebenschließkanten sich unterhalb 2,5 m Einbauhöhe über Boden befinden, sind unter Berücksichtigung der Steuereinheit und der Nutzung zu beachten!

⚠️ WARNUNG

Als Hersteller sind wir unserer Pflicht und Verantwortung beim Entwickeln, Fertigen und Inverkehrbringen von sicheren Fensterantrieben durchaus bewusst und setzen diese konsequent um. Letztendlich haben wir aber keinen direkten Einfluss auf den Einsatz unserer Antriebe. Daher weisen wir vorsorglich auf folgendes hin:

- Der **Bauherr oder sein Erfüllungsgehilfe** (Architekt, Fachplaner) **sind verpflichtet**, bereits **in der Planungsphase** die von einem kraftbetätigten Fenster durch seine Nutzung, Einbaulage, Öffnungsparameter sowie durch die vorgesehene Montageart und externe Steuereinrichtung ausgehende **Gefährdung von Personen zu beurteilen und notwendige Schutzmaßnahmen auszuschreiben**.
- Der **Errichter / Hersteller** der Maschine „kraftbetätigtes Fenster“, **muss** die vorgesehenen Schutzmaßnahmen am Einbauort **umsetzen**, oder falls nicht ausgeschrieben **diese eigenständig ermitteln** und eventuell verbleibende **Rest-Risiken** erfassen bzw. **minimieren**.

Notwendigkeit einer Risikobeurteilung am Einbauort aufgrund der vernünftigerweise vorhersehbaren Fehlanwendung.

Beim Einsatz des kraftbetätigten Fensters **für natürliche Lüftung ist eine Risikobeurteilung nach der Maschinenrichtlinie 2006/42/EG** unter folgenden Bedingungen zwingend erforderlich:

- Einbauhöhe des Antriebs oder der HSK < 2,5 m über Boden **und** einer der folgenden Bedingungen:
- Öffnungsweite an der HSK > 200 mm, **oder**
- Schließgeschwindigkeit an der HSK > 15 mm/s, **oder**
- Öffnungsgeschwindigkeit an der HSK > 50 mm/s, **oder**
- Schließkraft an der HSK > 150 N

Bei der Risikoanalyse kann nach folgendem Ablaufschema vorgegangen werden, welches auch die Schutzmaßnahmen nach EN 60335-2-103/2016-05 beinhaltet.

Schneelast bei Dachflächenfenster für RWA-Anlagen

Beispiel:

Schneelast = 60 kg

(Flügelfläche x Regelschneelast)

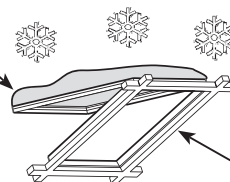

Beispiel: FG = 40 kg

Beispielrechnung: Schneelast nach den nationalen Normen / Richtlinien ermitteln (in Deutschland nach DIN 1055-5)

Gewicht gesamt = FG + Schneelast

Gewicht gesamt = (40 kg + 60 kg) = 100 kg

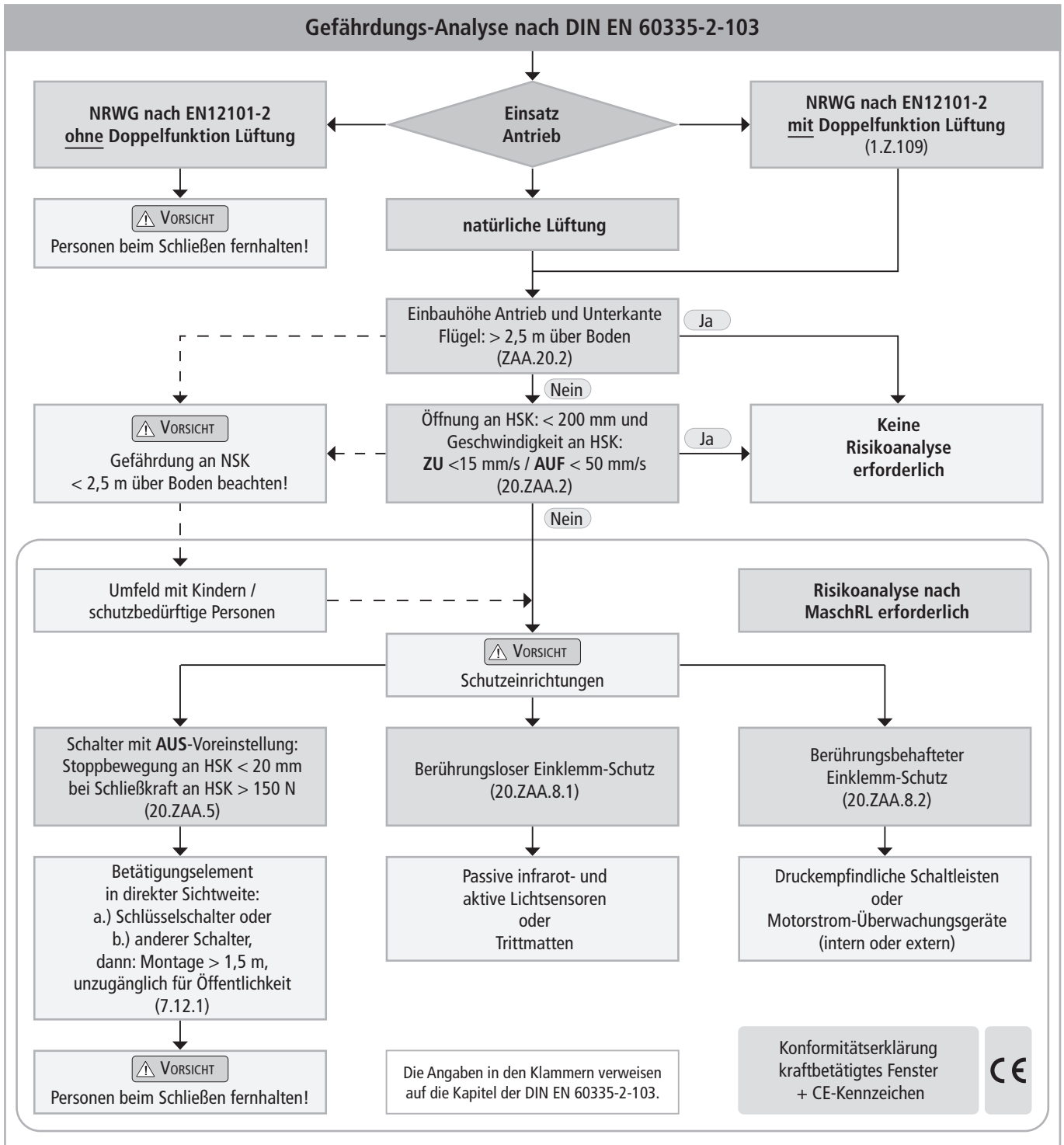

Flügeldata

Fassade: Kipp-Fenster
 Klapp-Fenster
 Dreh-Fenster

Öffnungsrichtung: einwärts öffnend
 auswärts öffnend

Profilmaterial: Aluminium, Stahl, Kunststoff oder Holz

HINWEIS Die angegebenen Flügelabmessungen dienen nur zur Orientierung.

Bei der Prüfung der Antriebe auf Übereinstimmung mit den Anforderungen am Einsatzort sind folgende Punkte zu beachten:

- Flügelgesamtgewicht (Glas + Rahmen),
- Zusatzlasten: Schneelast / Windlasten (Sog/Druck),
- Flügelgröße (FAB x FAH),
- Seitenverhältnis FAB/FAH,
- Einbau-/Neigungswinkel,
- Erforderliche Öffnungsfläche (geometrisch / aerodynamisch),
- Seitenwindeinflüsse,
- Antriebskraft und Hub,
- Montageplatz am Blend- und Flügelrahmen.

SICHERHEITSHINWEISE



Für die Sicherheit von Personen ist es wichtig, diesen Anweisungen Folge zu leisten. Diese Anweisungen sind über die gesamte Lebensdauer der Produkte sorgfältig aufzubewahren.

Quetsch- und Klemmgefahr! Fenster kann automatisch schließen!



Beim Schließen und Öffnen stoppt der Antrieb bei Überlast über die im Antrieb integrierte Lastabschaltung.

Die Druckkraft reicht auf jeden Fall aus, um bei Unachtsamkeit Finger zu zerquetschen.

Anwendungsbereich

Der Antrieb ist ausschließlich gemäß seiner bestimmungsgemäßen Verwendung einzusetzen. Weitere Anwendungen beim Hersteller oder dessen autorisierten Händler erfragen.

Den Antrieb nicht für anderweitige Anwendungen missbrauchen! Kinder nicht mit dem Antrieb oder dessen Regel- und/oder Steuereinrichtungen einschließlich Fernsteuerung spielen lassen!



Immer prüfen, ob die Anlage den aktuellen gesetzlichen Bestimmungen entspricht. Besonders zu beachten sind Öffnungsweite, Öffnungsfläche, Öffnungszeit und Öffnungsgeschwindigkeit des Fensters, Temperaturbereich der Antriebe / externen Geräte und Kabel sowie der Querschnitt der Anschlussleitungen in Abhängigkeit von Leitungslänge und Stromaufnahme.



Alle Geräte sind dauerhaft vor Schmutz und Feuchtigkeit zu schützen, sofern der Antrieb nicht ausdrücklich für die Anwendung in Feuchtbereichen geeignet ist (vgl. technische Daten).

Montage

Diese Anweisung richtet sich an fachkundige und sicherheitsbewusste Elektroinstallateure und / oder Fachpersonal mit Kenntnissen der elektrischen und mechanischen Antriebs-Montage.

HINWEIS

Der sichere Betrieb, das Vermeiden von Personen- und Sachschaden sowie von Gefahren sind nur bei sorgfältiger Montage und Einstellung nach dieser Montageanweisung gegeben.

Alle Maßangaben für die Montage sind am Einbautermin eigenverantwortlich zu prüfen und ggf. anzupassen. Die Anschlussbelegung, die zulässigen Anschlusswerte (vgl. Typenschild) und Leistungsgrenzen (vgl. techn. Daten) sowie die Montage- und Installationshinweise des Antriebs sind genau zu beachten und einzuhalten!



Niemals 24 V DC-Antriebe an 230 V AC Netzspannung anschließen!
Lebensgefahr!

Bei der Montage und Bedienung nicht in den Fensterfalz oder in das laufende Ausstellelement (Kette bzw. Spindel) greifen! Sicherstellen, dass ein Einschließen von Personen zwischen dem angetriebenen Fensterteil und den umgebenden festen Bauteilen (z.B. Wand) aufgrund der Einbaulage und der Öffnungsbewegung des Fensterflügels verhindert wird.

Befestigungsmaterial

Das benötigte Befestigungsmaterial ist auf den Antrieb und die auftretende Belastung abzustimmen und wenn nötig zu ergänzen.

HINWEIS

Vor dem Einbau des Antriebs ist zu prüfen, ob der Fensterflügel in gutem mechanischem Zustand ist, gewichtsmäßig ausgeglichen ist und sich leicht öffnen und schließen lässt!

Gefahrenbereiche durch Quetsch- und Scherstellen

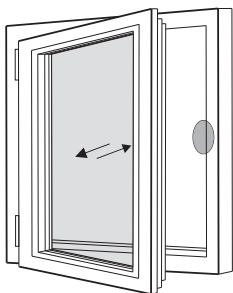

Dreh- / Wendefenster

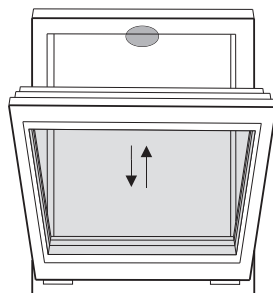

Kipp- / Schwingfenster

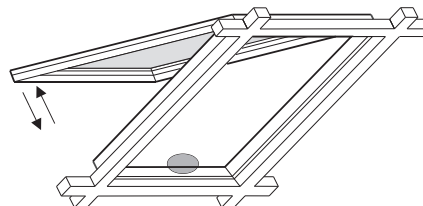

Dachfenster / Lichtkuppeln

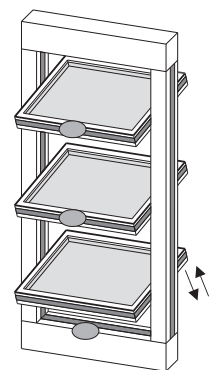

Lamellenfenster

○ Gefahrenbereiche: Quetsch- und Scherstellen nach DIN EN 60335-2-103

Quetsch- und Scherstellen

Um einer Verletzung vorzubeugen, sind **Quetsch- und Scherstellen** zwischen Fensterflügel und Blendrahmen, **bis zu einer Einbauhöhe von 2,5 Meter über dem Boden**, durch geeignete Maßnahmen **gegen Einklemmen abzusichern**. Das kann z.B. durch berührungsbehaftete oder berührungslose Einklemm-Schutzeinrichtungen erfolgen, die bei Berührung oder Unterbrechung durch eine Person, die Bewegung zum Stillstand bringen. Bei Kräften größer 150 N an der Hauptschließkante, muss die Bewegung innerhalb von 20 mm stoppen. Ein Warnzeichen am Öffnungselement muss deutlich darauf hinweisen.

Unbeabsichtigtes oder selbständiges Öffnen oder Herunterfallen

Fensterflügel sind so aufzuhängen bzw. zu führen, dass beim Ausfall eines Aufhängungselements ein Abstürzen / Herabschlagen oder unkontrolliertes Bewegen konstruktiv vermieden wird, z.B. durch doppelte Aufhängungen, Sicherheitsscheren, Fangvorrichtungen.

Bei Kippfenstern sind Fangscheren oder vergleichbare Vorrichtungen vorzusehen, die Schaden und Personengefährdung durch unsachgemäße Montage und Handhabung verhindern. Die Fangscheren sind mit dem Öffnungshub des Antriebs (vgl. technische Daten) abzustimmen, um eine Blockade zu vermeiden. Die Öffnungsweite der Fangschere muss größer als der Antriebshub sein.

WARNUNG

Der bewegliche Fensterflügel ist gegen unbeabsichtigtes oder selbständiges Öffnen sowie gegen Herunterfallen zu sichern.

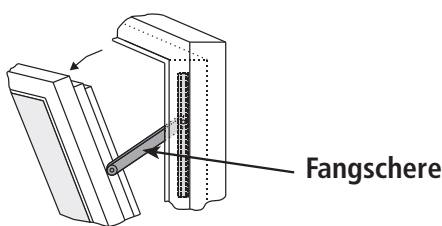

Leitungsverlegung und elektrischer Anschluss

Das Verlegen bzw. Installieren von elektrischen Leitungen und Anschlüssen darf nur durch Fachfirmen erfolgen. Niemals die Antriebe, Steuerungen, Bedienelemente und Sensoren an Betriebsspannungen und Anschlüssen entgegen den Vorgaben der Hersteller betreiben.

Bei der Installation sind alle einschlägigen Vorschriften zu beachten, insbesondere:

- VDE 0100 Errichten von Starkstromanlagen bis 1000 V
- VDE 0815 Installationskabel und - / leitungen
- Muster-Leitungs-Anlagenrichtlinie (MLAR).



Für den Antrieb sind allpolige Trennvorrichtungen in die festverlegte elektrische Installation oder die externe Steuereinrichtung einzubauen. Die Netzzuleitungen 230 V / 400 V AC sind bauseitig separat abzusichern!



24V DC Antriebe dürfen nur an Energieversorgungsquellen angeschlossen werden, die den SELV Vorgaben entsprechen.

HINWEIS

Bei Tandem / Mehrfachbetrieb von in Reihe geschalteten Antrieben ist der Querschnitt des Anschlusskabels abhängig von der Gesamtstromaufnahme des Antriebsverbundes eigenverantwortlich zu prüfen.

Beschädigte Netzzuleitungen von Antrieben mit Steckverbindern, dürfen nur durch den Hersteller, seinen Kundendienst oder qualifiziertes Fachpersonal ersetzt werden!

WARNUNG

Netzanschlussleitungen, die fest mit dem Antriebsgehäuse verbaut sind, können nicht ersetzt werden. Bei Beschädigung der Leitung ist das Gerät zu verschrotten!

Die Kabelarten, Leitungslängen und -querschnitte sind gemäß den technischen Angaben des Herstellers zu wählen. Die Kabeltypen sind ggf. mit den dafür zuständigen örtlichen Behörden und Energieversorgungsunternehmen abzustimmen. Schwachstromleitungen (24 V DC) sind getrennt von Starkstromleitungen zu verlegen. Flexible Leitungen dürfen nicht unterputz verlegt werden. Freihängende Leitungen sind mit Zugentlastungen zu versehen.

Leitungen müssen so verlegt sein, dass diese im Betrieb weder abgeschert, noch verdreht oder abgeknickt werden. Antriebsleitungen, die in geschlossenen Fensterprofilen verlegt werden, müssen durch Isolierschläuche mit einer angemessenen Temperaturbeständigkeit geschützt sein. Die Durchgangsbohrungen sind mit Kabeltüllen zu versehen!



Klemmstellen sind auf festen Sitz der Schraubverbindungen und Kabelenden zu prüfen. Die Zugänglichkeit der Abzweigdosen, Klemmstellen und externen Antriebssteuerungen für Wartungsarbeiten ist sicherzustellen.

Inbetriebnahme, Betrieb und Wartung

Nach der Installation und nach jeder Veränderung im Aufbau sind alle Funktionen durch einen Probelauf zu prüfen. Es ist sicherzustellen, dass der Antrieb und Flügel richtig eingestellt sind und Sicherheitssysteme, falls vorhanden, richtig funktionieren. **Nach Fertigstellung der Anlage ist der Endanwender in alle wichtigen Bedienschritte einzuweisen.** Er muss ggf. auf verbleibende Restrisiken / Gefahren hingewiesen werden.

Der Endanwender ist über den bestimmungsgemäßen Gebrauch der Antriebe und ggf. über die Sicherheitshinweise aufzuklären. Er muss besonders darauf hingewiesen werden, dass keine zusätzlichen Kräfte - außer Druck und Zug in Öffnungs- bzw. Schließrichtung des Flügels - auf die Spindel, Kette oder den Hebel des Antriebs einwirken dürfen.

HINWEIS Warnschilder anbringen!

Beim ordnungsgemäßen Zusammenbau von Antrieben mit Befestigungselementen an ein Fenster sowie dessen Anschluss an eine externe Steuereinheit sind die Schnittstellen zu beachten, die sich aus den mechanischen und elektrischen Leistungsmerkmalen der Einzelteile ergeben.



VORSICHT

Andere Personen müssen vom Fensterflügel entfernt gehalten werden, wenn ein Schalter mit Aus-Voreinstellung (Taster) betätigt wird oder wenn sich ein Fenster schließt, das durch ein Rauch- und Wärmeabzugssystem geöffnet wurde!



VORSICHT

Das Betätigungselement von Schaltern mit Aus-Voreinstellung muss in direkter Sichtweite vom Fenster, aber entfernt von sich bewegenden Teilen angebracht sein; falls es kein Schlüsselschalter ist, muss es in einer Höhe von mindestens 1,5 m und unzugänglich für die Öffentlichkeit angebracht sein!



VORSICHT

Kinder nicht mit Regel- oder Steuereinrichtungen spielen lassen und Fernbedienungen außerhalb der Reichweite von Kindern halten!



Der Antrieb muss während der Reinigung, der Instandhaltung und beim Austausch von Teilen von seiner Stromversorgung all-polig getrennt werden und gegen unbeabsichtigtes Wiedereinschalten gesichert sein.



WARNUNG

Antrieb bzw. Fensterflügel nicht betätigen, wenn Reparatur- oder Einstellarbeiten durchgeführt werden müssen!

Ersatzteile, Befestigungen und Steuerungen

Der Antrieb ist nur mit Steuereinrichtungen vom gleichen Hersteller zu betreiben. Bei Verwendung von Fremdfabrikaten erlischt die Herstellerhaftung, Gewähr- und Serviceleistung. Für Befestigungen oder Erweiterungen sind ausschließlich Original-Ersatzteile des Herstellers zu verwenden.

Umgebungsbedingungen

Das Produkt darf weder Stößen oder Stürzen, noch Schwingungen, Feuchtigkeit, aggressiven Dämpfen oder anderen schädlichen Umgebungen ausgesetzt werden, außer es ist für eine oder mehrere dieser Umgebungsbedingungen vom Hersteller freigegeben.

- **Betrieb:**
Umgebungstemperatur: -5 °C ... +60°C
Relative Luftfeuchtigkeit: < 90% bis 20°C;
< 50% bis 40°C;
keine Kondensatbildung

HINWEIS

Temperaturbereich beim Einbau beachten!

HINWEIS

Wir empfehlen den Einbau von Wind-/ Regen-Sensoren, um witterungsbedingte Schäden an Antrieben, Fenstern und Gebäuden durch geöffnete Fensterflügel zu vermeiden.

- **Transport / Lagerung:**
Lagertemperatur: -5°C ... +40°C
Relative Luftfeuchtigkeit: < 60%

Unfallverhütungsvorschriften und berufsgenossenschaftliche Richtlinien

Bei Arbeiten an, im oder auf einem Gebäude oder Gebäudeteil sind die Vorgaben und Hinweise der jeweiligen Unfallverhütungsvorschriften (UVV) und berufsgenossenschaftlichen Richtlinien (BGR / ASR) zu beachten und einzuhalten.

Konformitäts- und Einbau-Erklärung

Der Antrieb ist gemäß den europäischen Richtlinien hergestellt und geprüft. Entsprechende Konformitäts- und Einbau-Erklärung liegen vor.

Wenn der Antrieb abweichend von der bestimmungsgemäßen Verwendung betrieben wird, ist für das Gesamtsystem kraftbetätigtes Fenster eine Risikobeurteilung durchzuführen und eine Konformitätserklärung nach Maschinenrichtlinie 2006/42/EG auszustellen.

DATENBLATT BDC Uni 24V DC

- Anwendung: Lüftung
- Integrierte intelligente Regelelektronik
- Die Programmierung der Antriebe im Mehrfachbetrieb erfolgt werkseitig
- Integrierte Steckerlösung

Optionen

- Programmierung von Sonderfunktionen

Bestelldaten

s [mm]	L [mm]	Version	Farbe	VE / Stck.	Art.-Nr.
300	432	BDC Uni 300 24V	RAL 9006	1	20.200
300	432	BDC Uni 300 24V	RAL 9016	1	20.201

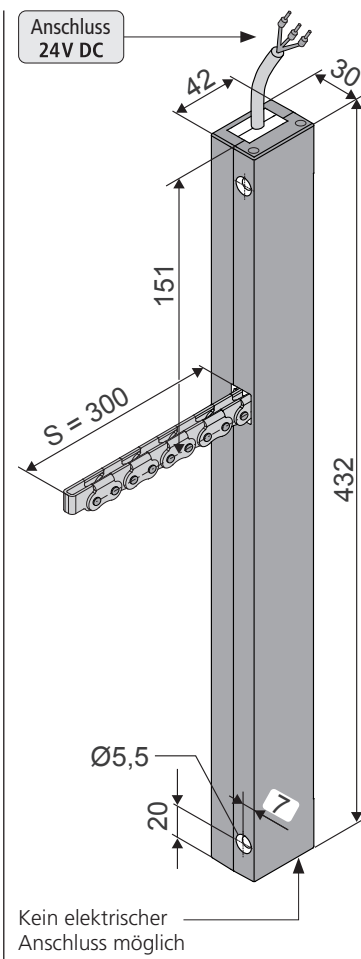

Technische Daten

U_N	Bemessungsspannung	24V DC (19 V ... 28 V)
I_N	Bemessungsstrom	0,8 A
I_A	Abschaltstrom	1,0 A
P_N	Bemessungsaufnahme	17 W
DC	Einschaltdauer	5 Zyklen (ED 30 % - ON: 3 min. / OFF: 7 min.)
	Schutzart	IP 20
	Umgebungstemperatur	-5 °C ... +60 °C
F_Z	Zugkraft max.	200 N
F_A	Schubkraft max.	200 N
F_H	Zuhaltekraft	1.400 N (befestigungsabhängig)
	Kette	Stahl, vernickelt
	Anschlusskabel	Halogenfrei, grau 3 x 0,5 mm ² , ~ 2 m
v	Geschwindigkeit	✂ 8,0 mm/s ↻ 8,0 mm/s
s	Hub	300 mm
L	Gesamtlänge	432 mm
	Emissions-Schalldruckpegel:	≤ 70 dB (A)

EINSATZBEREICHE UND FLÜGELGRÖSSEN

(Flügelgröße max. 4 m² - vom System abhängig)

Kippflügel und Klappflügel einwärts öffnend

FAB min. = 432 (L) + 100 mm
 FAB > 1,30 m = 2 Antriebe montieren

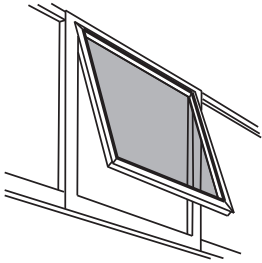

Klappflügel

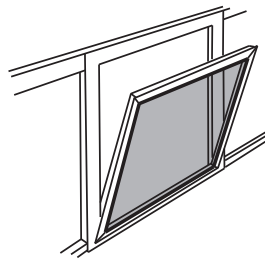

Kippflügel

Kippflügel und Klappflügel auswärts öffnend

FAB min. = 432 (L) + 100 mm
 FAB > 1,30 m = 2 Antriebe montieren

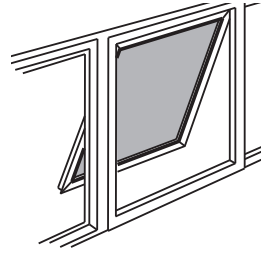

Klappflügel

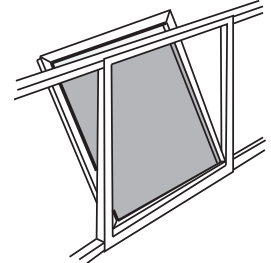

Kippflügel

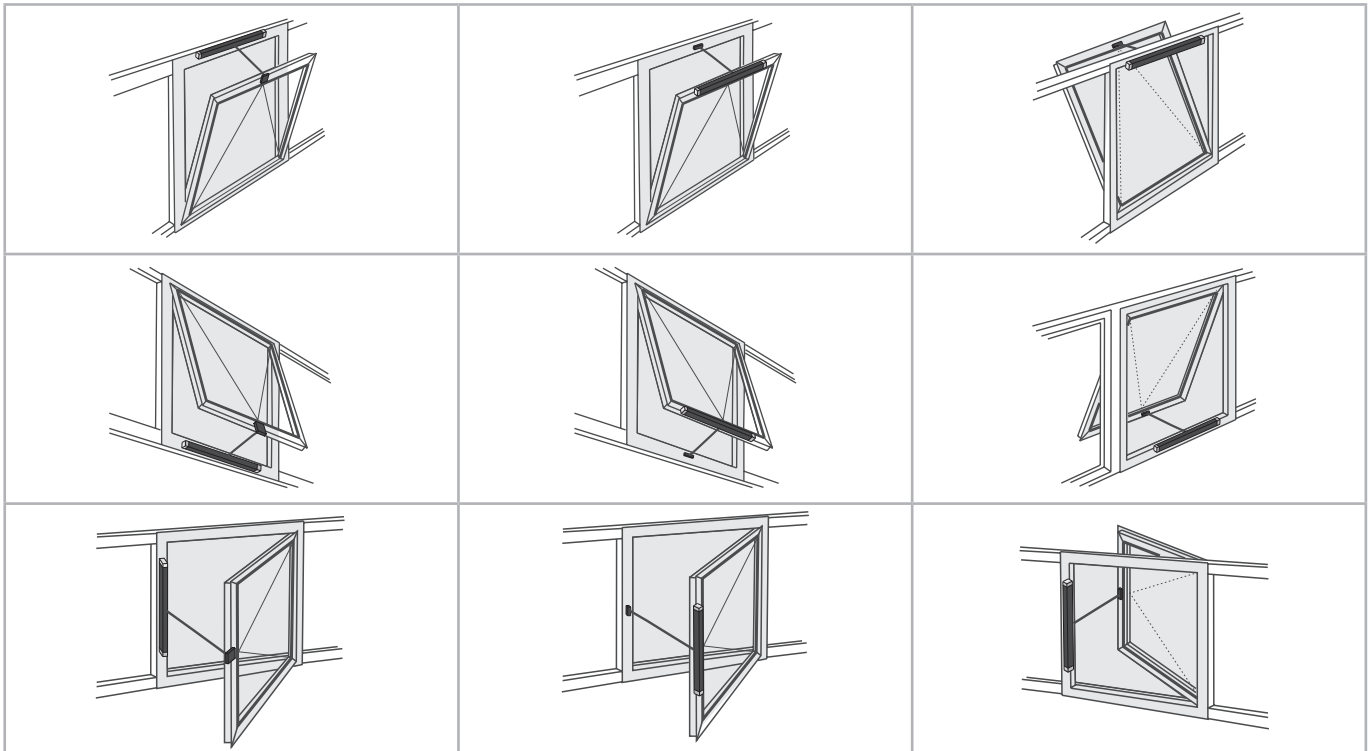

ERLÄUTERUNGEN ZUM PRODUKT-ETIKETT

Das Produkt-Etikett informiert über:

- Hersteller-Anschrift,
- Artikel-Nummer und Artikelbezeichnung,
- Technische Merkmale,
- Herstellungsdatum mit Version der Firmware
- Seriennummer
- Zulassung.

HINWEIS

Beschädigte Produkte dürfen keinesfalls in Betrieb genommen werden.

Bei Reklamationen bitte Seriennummer (SN) angeben (siehe Produkt-Etikett).

Beispielhafte Darstellung

Produkt-Bezeichnung

Zulassung

.BTR
 86672 Thierhaupten
 Tel.: +49 8271 811 92-0
 Made in Germany
 S: xxx mm F_A: xxx N
 U_N: xxx V --- IP: xxx
 I_N: xxx A DC: xxx cycles

XXX window drive

CE

III

Date: 19W01 V:2.0
 SN: xxxxxxxx
 Art.-Nr.: xxxxxx

Symbole siehe: Technische Daten

Herstellungsdatum mit Version der Firmware

Serien-Nummer

Artikel-Nummer

MONTAGE-SCHRITT 1: PRÜFUNG VOR DER MONTAGE

WARNUNG

Wichtige Anweisungen für sichere Montage. Alle Anweisungen beachten, falsche Montage kann zu ernsthaften Verletzungen führen!

Lagerung der Antriebe auf der Baustelle

Es sind Schutzmaßnahmen gegen Beschädigung, Staub, Feuchte oder Verschmutzung zu ergreifen. Die Antriebe dürfen nur in trockenen und gut belüfteten Räumen zwischengelagert werden.

Prüfung der Antriebe vor dem Einbau

Die Antriebe und des Fenster sind vor der Montage auf ihren guten mechanischen Zustand und auf Vollständigkeit zu prüfen. Die Ketten / Spindeln der Antriebe müssen sich leicht aus- und einfahren lassen. Der Fensterflügel muss leichtgängig und gewichtsmäßig ausgeglichen sein.

HINWEIS

Für die Prüfungen empfohlen wird den Einsatz unseres Prüfkoffers für Antriebe mit Bemessungsspannung 24V= / 230V~ (siehe Tabelle unten). Beschädigte Produkte dürfen keinesfalls in Betrieb genommen werden.

Der Prüfungsvorgang der Antriebe darf nur auf einer rutschfesten und sicheren Auflage oder einer Prüfvorrichtung stattfinden. Während des Probetriebs darf in das Prüfelement nicht eingegriffen werden. Die Prüfung darf nur durch oder unter der Aufsicht von Fachpersonal durchgeführt werden.

Bei der Prüfung von Kettenantrieben muss die Kette im ca. 90° Winkel aus- und einfahren. Bei Spindeltrieben im runden Gehäuserohr sind die Spindelrohre vor Prüfbeginn gegen selbständiges Drehen zu sichern, um Abweichungen im Wegerfassungssystem zu vermeiden.

Prüfung der bestimmungsgemäßen Verwendung

Der geplante Einsatz des Antriebs ist auf Übereinstimmung mit der bestimmungsgemäßen Verwendung zu prüfen. Anderweitige Anwendung des Antriebs führt zum Verlust des Anspruchs auf Haftung und Gewährleistung.

Vorhersehbare Fehlanwendung

Vorhersehbare Fehlanwendungen der Antriebe müssen unbedingt vermieden werden! Hier ein paar Beispiele:

- 24V DC nicht direkt an 230V AC anschließen!
- Synchronlauf und Folgesteuerung bei Antrieben im Mehrfach-Verbund beachten,
- Antriebe nur im Innenbereich einsetzen,
- zusätzliche Kräfteeinwirkungen, wie z.B. Querkräfte vermeiden.

Mechanische Anforderungen prüfen

Vor Beginn der Montagearbeiten ist zu prüfen ob:

- die Auflageflächen und die Profilstatik für die Lastübertragung ausreichen,
- eine Stützkonstruktion zur sicheren Befestigung der Antriebe notwendig ist,
- Kältebrücken (thermische Trennung) an den Angriffspunkten vermeidbar sind,
- ausreichend Platz für die Schwenkbewegung des Antriebs vorhanden ist.

Falls nicht, sind Gegenmaßnahmen einzuleiten!



Die Auflageflächen der Konsolen bzw. Flügelböcke müssen komplett auf dem Fenster- bzw. Rahmenprofil aufliegen. Es darf nicht zu Kippbewegungen der Befestigungsteile beim Auf- und Zufahren der Antriebe kommen. Am Fensterprofil muss eine sichere und feste Befestigung gewährleistet sein.

VORSICHT

Die ausreichende mechanische Steifheit der Befestigungsart sowie der Schwenkbereich des Antriebs sind unbedingt zu beachten!

Falls diese nicht gewährleistet sind, muss eine andere Befestigungsart bzw. ein anderer Antriebstyp gewählt werden.

MONTAGE-SCHRITT 2: MONTAGE-VORAUSSETZUNG UND MONTAGE-VORBEREITUNG

Bei der Montage der Antriebe müssen folgende Bedingungen erfüllt sein, damit sie ordnungsgemäß und ohne Beeinträchtigung der Sicherheit und der Gesundheit von Personen mit anderen Teilen und einem Fenster zu einer vollständigen Maschine zusammengesetzt werden können:

1. Die Ausführung des Antriebs muss der Anforderung entsprechen.
2. Das Befestigungszubehör (Flügelbock, Konsole) muss zum Fensterprofil passen; die profilabhängigen Bohrbilder sind einzuhalten.
3. Der Platzbedarf auf Blendrahmen- und Flügelprofil muss für die Montage des Antriebs ausreichen.
4. Das Fenster muss sich vor der Montage in einem einwandfreien, mechanischen Zustand befinden. Es muss sich leicht öffnen und schließen lassen.
5. Die Befestigungsmittel zur Montage des Antriebs müssen zum Fenstermaterial passen (siehe Tabelle).

Holz-Fenster	Holzschrauben: z.B. DIN 96, DIN 7996, DIN 571 Halbrund mit Schlitz, Halbrund mit Kreuzschlitz, Sechskant, Sonderform	
Stahl-, Edelstahl-, Aluminium-Fenster	Gewindefurchende Schrauben, Gewindeschrauben, Blechschrauben: z.B. ISO 4762, ISO 4017, ISO 7049, ISO 7085, DIN 7500 Zylinderkopf mit Innensechskant, Innenvielzahn (Torx), Kreuzschlitz, Außensechskant Blindeinnietmutter	
Kunststoff-Fenster	Schrauben für Kunststoff: z.B. DIN 95606, DIN 95607, ISO 7049, ISO 7085, DIN 7500 Halbrund mit Kreuzschlitz, Außensechskant, Torx	Empfehlung: durch zwei Kammerstege einschrauben

Benötigtes Werkzeug

- Markierstift,
- Körner,
- Hammer,
- Schraubendreher (Kreuz-, Torx-Aufnahme) SW 2,5 Größe nach bauseitigen Gegebenheiten,
- Innensechskantschlüssel SW 5,5
- Drehmomentschlüssel,
- Bohrmaschine,
- Schraubensicherungsklebstoff,
- evtl. ein Werkzeug für Blindeinnietmuttern (Größe 6).

Fensterdaten vor Ort prüfen.

- FAB und FAH messen.
- Flügelgewicht prüfen / berechnen.
Falls unbekannt, kann dies näherungsweise mit folgender Formel ermittelt werden:

$$G \text{ [kg]} = \frac{\text{FAB [m]} \cdot \text{FAH [m]} \cdot \text{Glasdicke [mm]} \cdot 2,5 \cdot 1,1}{\text{Glasdichte} \cdot \text{Rahmenanteil}}$$

- Benötigte Antriebskraft prüfen / berechnen und mit Antriebsdaten vergleichen. Falls unbekannt, kann dies näherungsweise mit folgender Formel ermittelt werden:

$$F \text{ [N]} = \frac{5,4 \cdot G \text{ [kg]} \cdot s \text{ [m]}}{a \text{ [m]}}$$

Fassade

$$F \text{ [N]} = \frac{5,4 \cdot G \text{ [kg]} \cdot \text{FAH [m]}}{a \text{ [m]}}$$

Dach

- a = Abstand Angriffspunkt zum Flügelband
- F = Antriebskraft
- s = Hub

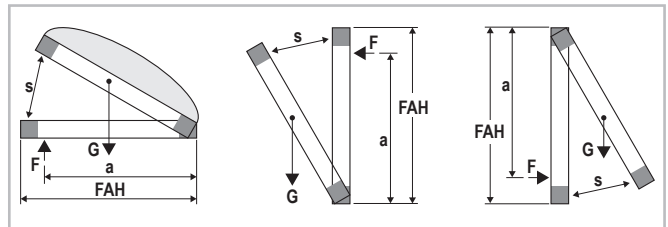

Lieferumfang:

Artikelmenge vor der Montage gemäß Lieferschein auf Vollständigkeit prüfen.

Zubehör zum Kettenantrieb BDC Uni

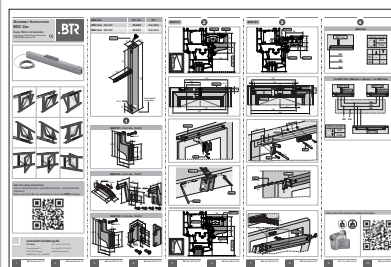

Anweisung für Montage und Inbetriebnahme



Warnzeichen-Aufkleber „Quetschgefahr“

MONTAGE-SCHRITT 3: KONSOLEN-SETS (ABMESSUNGEN UND BOHRLÖCHER)

Abmessungen und Bohrlöcher

Konsolen-Set BDB101
(Artikel-Nr.: 10.250)

Flügelbock

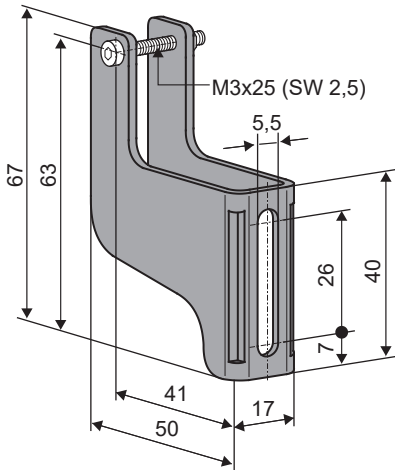

Konsolen-Set BDB103
(Artikel-Nr.: 10.252)

Flügelbock

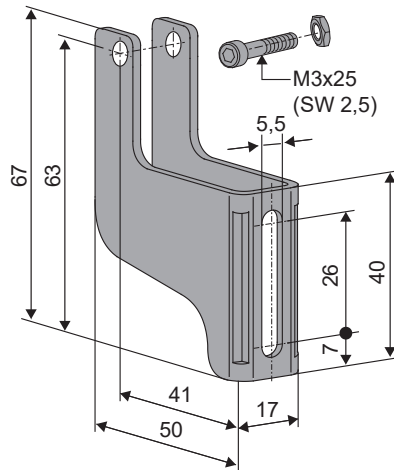

Konsole

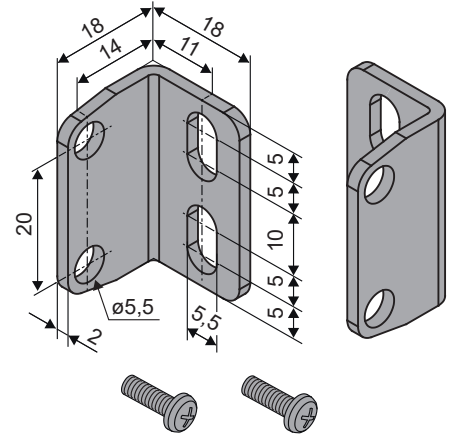

Konsolen-Set BDB102 (Artikel-Nr.: 10.251)

Flügelbock

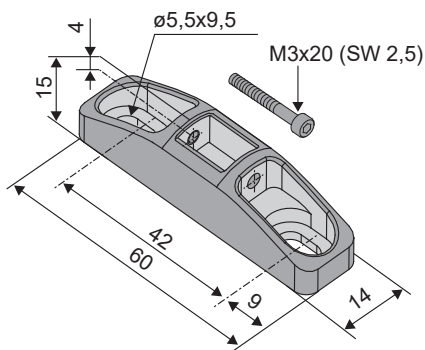

Konsole

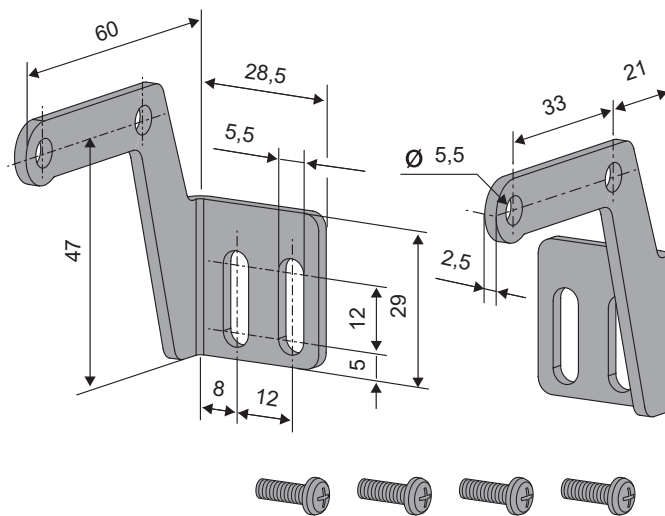

ANWENDUNGSBEISPIELE

Kippflügel nach innen öffnend (Anwendungsbeispiele)

Starre Antriebs-Montage direkt am Fensterrahmen Konsolen-Set BDB 101 (ohne Konsole)

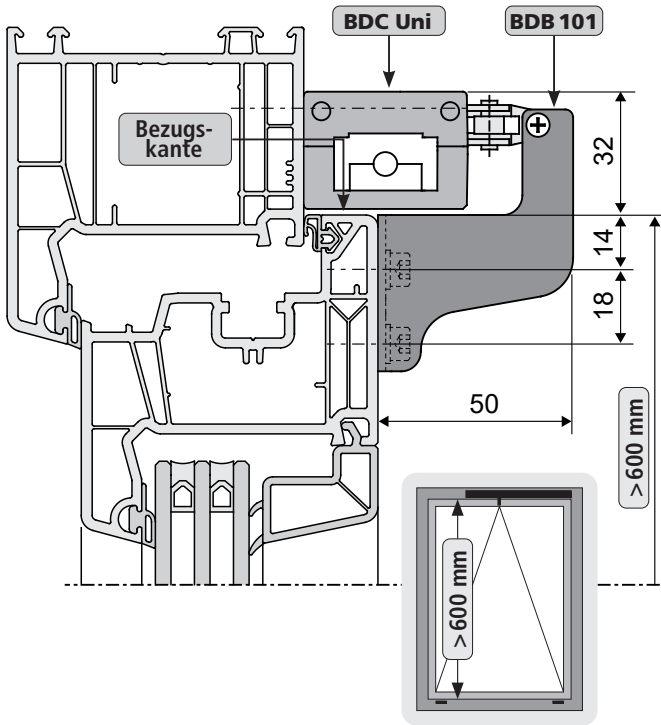

Platzbedarf auf dem Fensterrahmen = 32 mm

Schwenkbare Antriebs-Montage am Fensterrahmen Konsolen-Set BDB 103

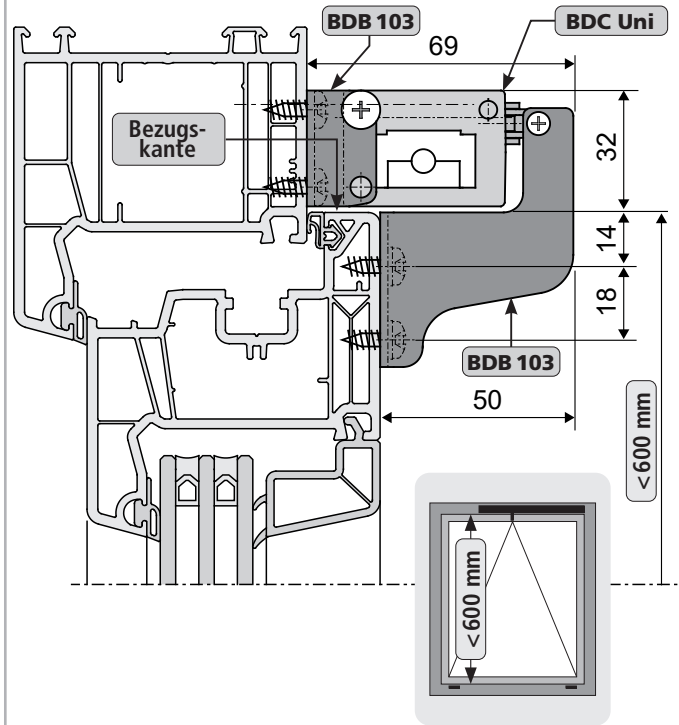

Platzbedarf auf dem Fensterrahmen = 32 mm

Starre Antriebs-Montage am Fensterflügel Konsolen-Set BDB 102

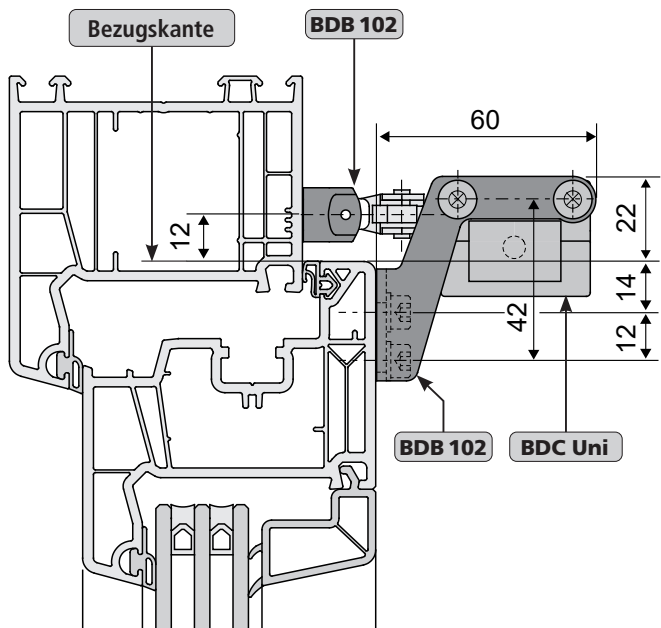

Platzbedarf auf dem Fensterrahmen = 22 mm

MONTAGE-SCHRITT 4: BOHRBILDER FÜR KONSOLEN-SETS

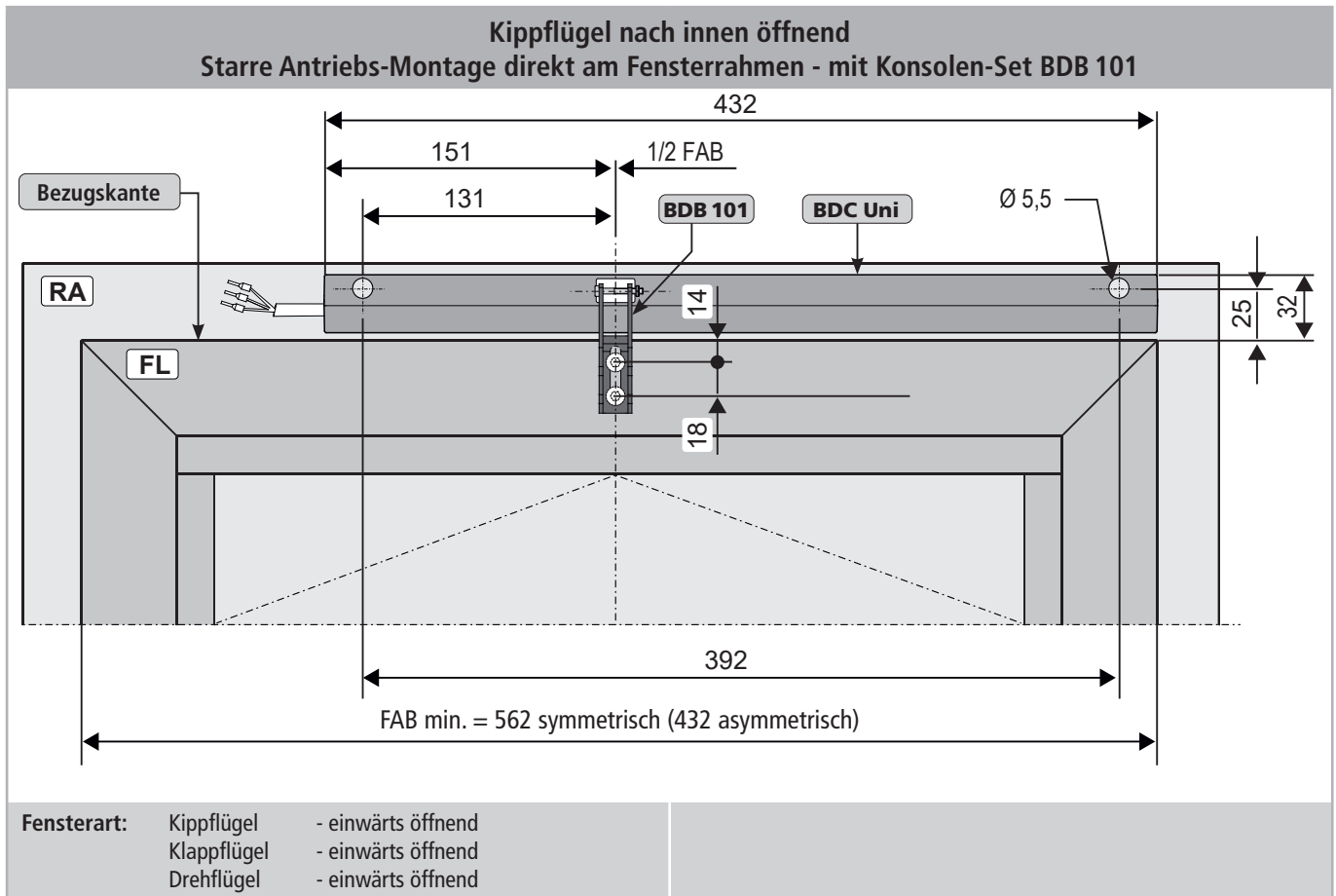

04

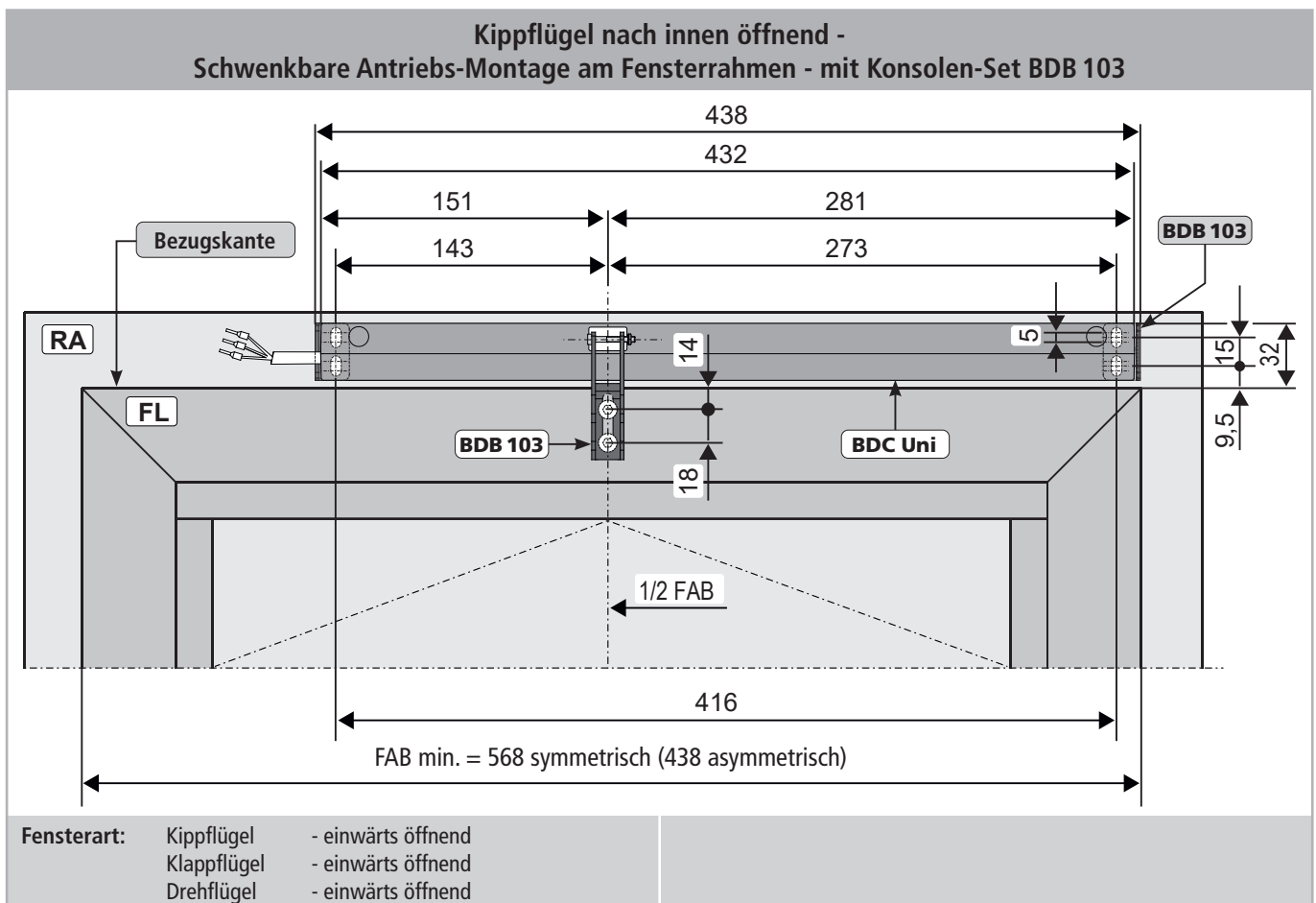

Kippflügel nach innen öffnend - Starre Antriebs-Montage am Fensterflügel - mit Konsolen-Set BDB 102

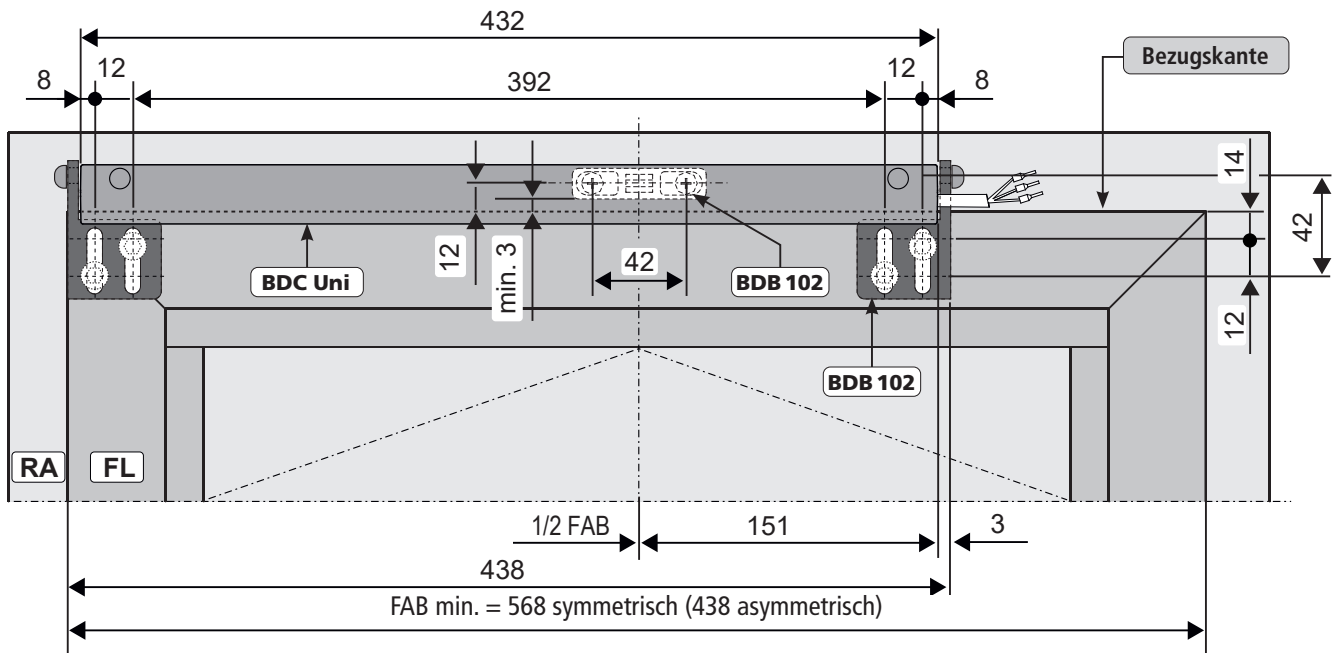

Fensterart:	Kippflügel	- einwärts öffnend
	Klappflügel	- einwärts öffnend
	Drehflügel	- einwärts öffnend

04

ANTRIEBS-POSITIONIERUNG: SYMMETRISCH ODER ASYMMETRISCH

Antriebs-Positionierung: Symmetrisch

Symmetrische Anlenkung des Flügelbocks bzw. Konsole ist der asymmetrischen immer zu bevorzugen.

Vorteil:

- gleichmäßige Kraftübertragung auf das Fenster
- gleichmäßiger Flügelndruck (Dichtigkeit)

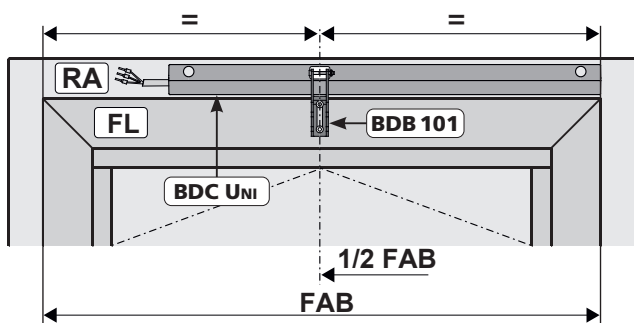

Antriebs-Positionierung: Asymmetrisch

Asymmetrische Anlenkung des Flügelbocks bzw. Konsole kann bei Platzmangel auf dem Rahmen / Flügel des Fensters angewendet werden.

Prüfe:



- die ungleichmäßige Kraftübertragung auf das Fenster
- die Fensterstatik (ungleichmäßige Kräfteaufteilung)
- den ungleichmäßigen Flügelndruck (Dichtigkeit)

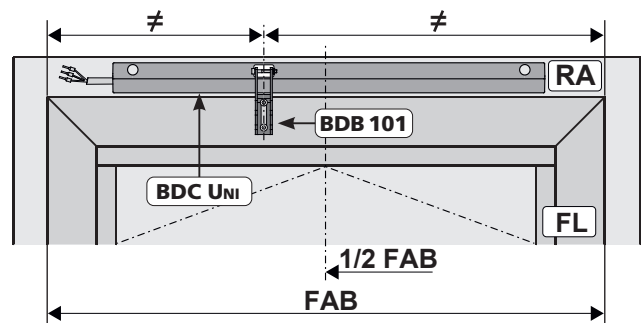

MONTAGE-SCHRITT 5A: STARRE ANTRIEBS-MONTAGE MIT KONSOLEN-SET BDB 101

Direkt am Blendrahmen - HSK oder NSK - einwärts öffnende Fenster

- Bestimmen Sie die Befestigungsmittel für den Antrieb **BDC Uni 1** und dem Konsolen-Set **BDB 101 2**.
- Erzeugen Sie die Bohrungen mit entsprechenden Durchmessern (Anbaumaße und Bohrbilder: „MONTAGE-SCHRITTE 3 + 4“ bzw. projektbestimmte Planungsunterlagen).

HINWEIS

Schrauben - zur Befestigung am Fenster - sind bauseits zu stellen!

- Montieren Sie den Antrieb **BDC Uni 1** am Blendrahmen (M5).



Auf Parallelität zur Flügelkante achten. Der Antriebskörper muss auf der Rahmenfläche komplett plan aufliegen.

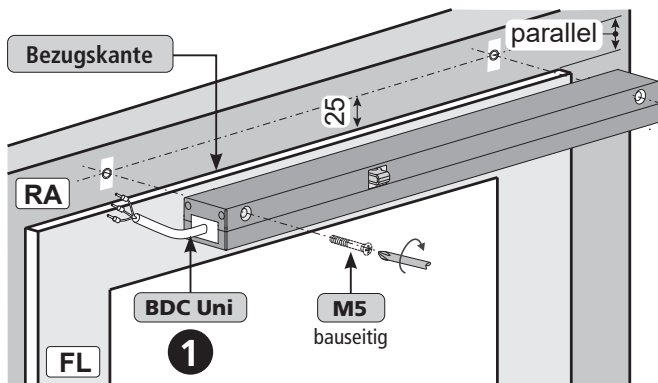

Späne vorsichtig entfernen, diese dürfen nicht in die Dichtungen geraten. Oberflächenkratzer vermeiden z.B. mittels einer Klebefolie.

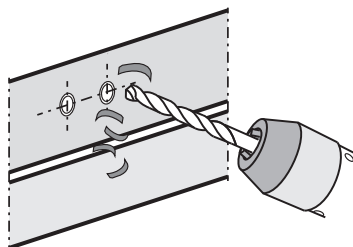

- Befestigungen gegen Lockern sichern; z.B. durch Anbringung einer lösbaren Schraubensicherung wie "Loctite".

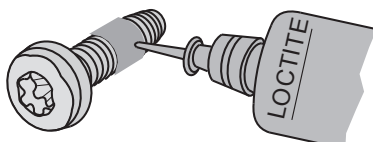

- Schrauben Sie das Konsolen-Set **BDB 101 2** auf dem Flügel (M5) - evtl. Unterlegscheiben einsetzen.



Mitte „Flügelbock“ und Mitte „Kettenausgang“ müssen zueinander fluchten.

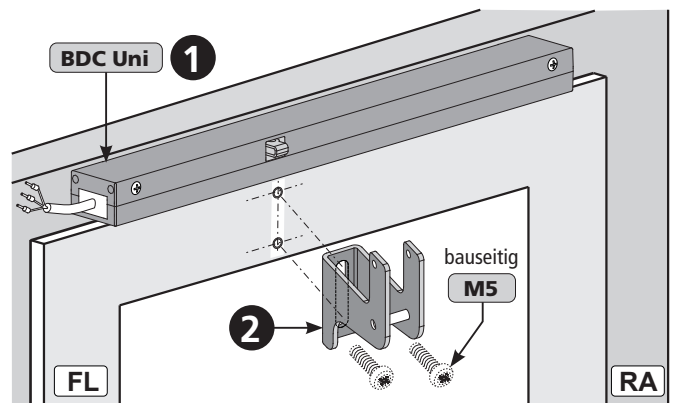

- Schließen Sie die Steuerspannung am Antrieb **BDC Uni 1** an (z.B. mit einem Testgerät).
- Fahren Sie die Kette des Antriebs **BDC Uni 1** ca. 100 bis 150 mm aus.

HINWEIS

Bei Mehrfach-Betrieb alle Antriebe **BDC Uni 1** gemeinsam ansteuern.

- Sichern Sie die Antriebskette - mit Schraube **3** und Mutter **4** - im Konsolen-Set **BDB 101 2**.

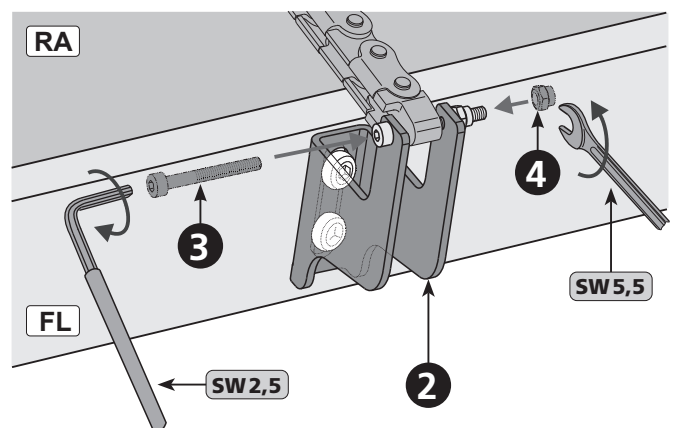

Kabelführung beachten! (siehe Kapitel „KABELFÜHRUNG“)
 Softlauf-Modus beachten! (siehe Kapitel „SOFTLAUF-MODUS“)
 Schwenkbereich prüfen! (siehe Kapitel „SICHERHEITS-PRÜFUNG UND PROBEBETRIEB“).

MONTAGE-SCHRITT 5B: SCHWENKBARE ANTRIEBS-MONTAGE - KONSOLEN-SET BDB 103 Am Fensterrahmen - HSK oder NSK - einwärts öffnende Fenster

- Bestimmen Sie die Befestigungsmittel für das Konsolen-Set **BDB 103** ② / ③.
- Erzeugen Sie die Bohrungen mit entsprechenden Durchmesser (Anbaumaße und Bohrbilder: „MONTAGE-SCHRITTE 3 + 4“ bzw. projektbestimmte Planungsunterlagen).



Bohrspäne dürfen Dichtungen und Oberflächen nicht beschädigen. Befestigungselemente gegen Lösen sichern.

HINWEIS

Schrauben - zur Befestigung am Fenster - sind bauseits zu stellen!

- Schrauben Sie den **Flügelbock** ② des Konsolen-Sets **BDB103** auf dem Flügel (M5).



Auf Parallelität zur Flügelkante achten. Mitte „Flügelbock“ und Mitte „Kettengang“ müssen zueinander fluchten.

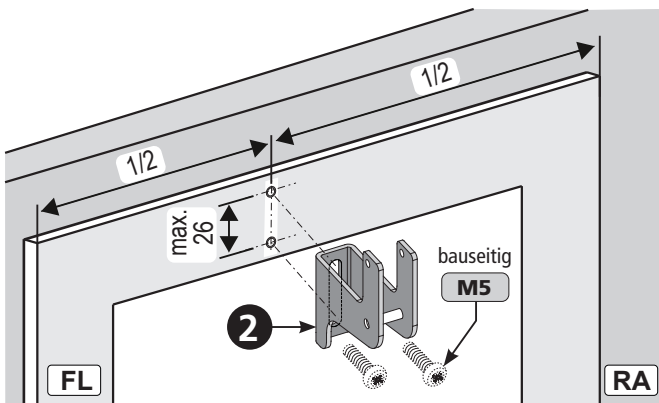

- Schrauben Sie die **Konsolen** ③ des Konsolen-Sets **BDB103** auf dem Fensterrahmen (M5).

HINWEIS

Verwenden Sie ggf. Unterlegscheiben entsprechend den verwendeten Schrauben.

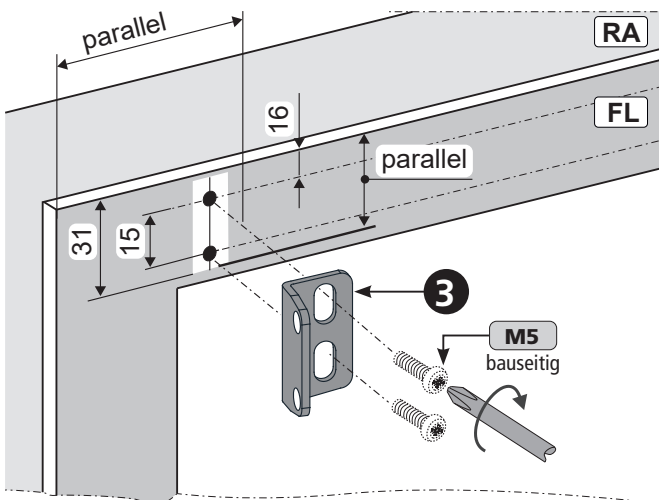

- Führen Sie den Antrieb **BDC Uni** ① in die **Konsolen** ③ ein.
- Sichern Sie den Antrieb **BDC Uni** ① mit den mitgelieferten gewindefurchenden Schrauben ④.



Der Antrieb **BDC Uni** ① muss zwischen den **Konsolen** ③ schwenkbar sein.

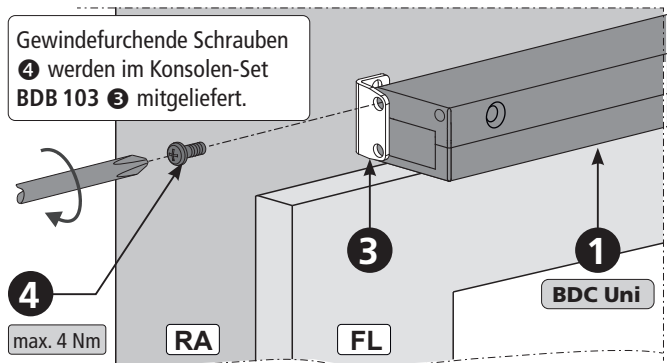

- Schließen Sie die **Steuerspannung** am Antrieb **BDC Uni** ① an (z.B. mit einem Testgerät).
- Fahren Sie die **Kette** des Antriebs **BDC Uni** ① ca. 100 bis 150 mm aus.

HINWEIS

Bei **Mehrfach-Betrieb** alle Antriebe **BDC Uni** ① **gemeinsam** ansteuern.

- Sichern Sie die **Antriebskette** im **Flügelbock** ② mit der mitgelieferten Schraube ③ und der Mutter ④.

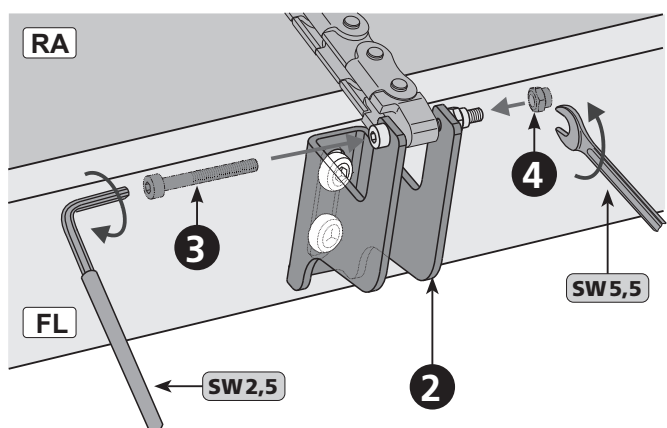

Kabelführung beachten!
(siehe Kapitel „KABELFÜHRUNG“)

Softlauf-Modus beachten!
(siehe Kapitel „SOFTLAUF-MODUS“)

Schwenkbereich prüfen!
(siehe Kapitel „SICHERHEITS-PRÜFUNG UND PROEBETRIEB“).



MONTAGE-SCHRITT 5c: STARRE ANTRIEBS-MONTAGE - KONSOLEN-SET BDB 102

Am Fensterflügel - HSK oder NSK - einwärts öffnende Fenster

- Bestimmen Sie die Befestigungsmittel für das Konsolen-Set **BDB 102** ② / ③.
- Erzeugen Sie die Bohrungen mit entsprechenden Durchmessern (Anbaumaße und Bohrbilder: „MONTAGE-SCHRITTE 3 + 4“ bzw. projektbestimmte Planungsunterlagen).



Bohrspäne dürfen Dichtungen und Oberflächen nicht beschädigen.
Befestigungselemente gegen Lösen sichern.

HINWEIS

Schrauben - zur Befestigung am Fenster - sind bauseits zu stellen!

- Schrauben Sie den **Flügelbock** ② des Konsolen-Sets **BDB102** auf dem Fensterrahmen (M5).



Auf Parallelität zur Flügelkante achten. Mitte „Flügelbock“ und Mitte „Kettenausgang“ müssen zueinander fluchten.

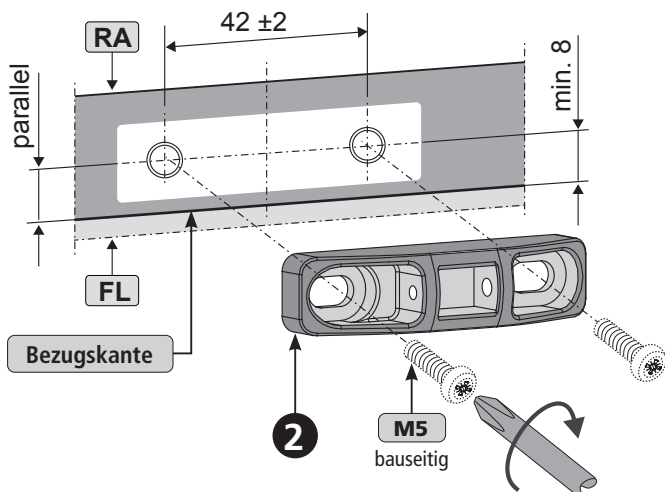

- Schrauben Sie die **Konsolen** ③ des Konsolen-Sets **BDB102** auf dem Flügel (M5).

HINWEIS

Verwenden Sie ggf. Unterlegscheiben entsprechend den verwendeten Schrauben.

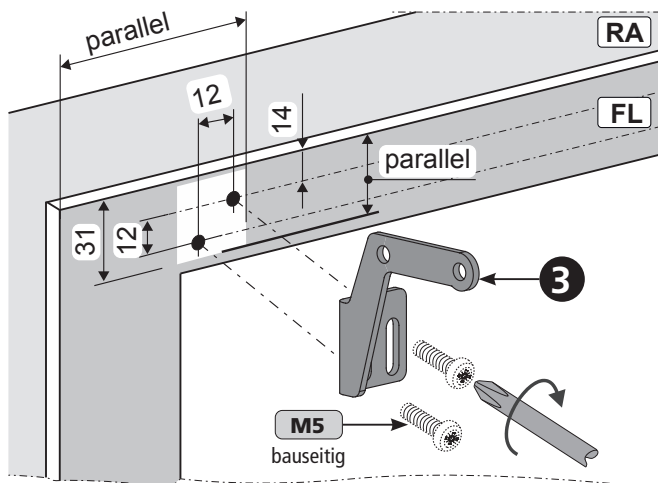

- Führen Sie den Antrieb **BDC Uni** ① in die **Konsolen** ③ ein.
- Sichern Sie den Antrieb **BDC Uni** ① mit den mitgelieferten gewindefurchenden Schrauben ④.

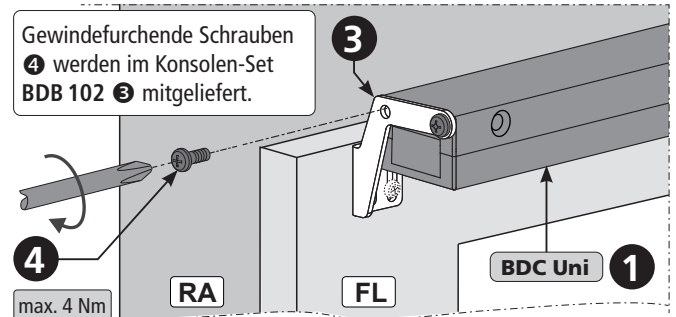

- Schließen Sie die **Steuerspannung** am Antrieb **BDC Uni** ① an (z.B. mit einem Testgerät).
- Fahren Sie die **Kette** des Antriebs **BDC Uni** ① ca. 100 bis 150 mm aus.

HINWEIS

Bei Mehrfach-Betrieb alle Antriebe **BDC Uni** ① **gemeinsam** ansteuern.

- Sichern Sie die **Antriebskette** im **Flügelbock** ② mit der **Schraube** ⑤ (achten Sie auf die **Gewindeseite**).

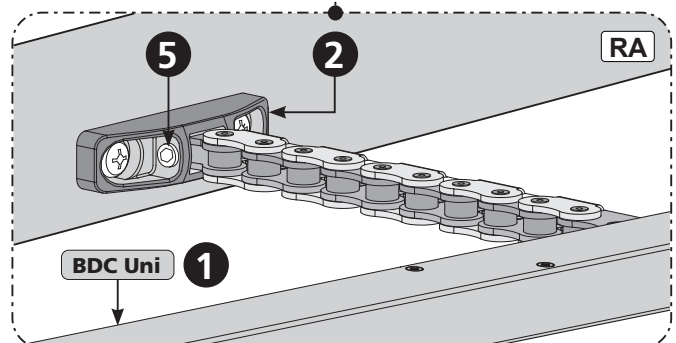
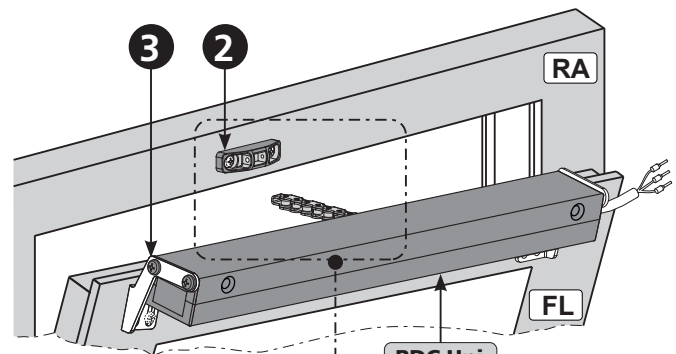

Kabelführung beachten!
(siehe Kapitel „KABELFÜHRUNG“)

Softlauf-Modus beachten!
(siehe Kapitel „SOFTLAUF-MODUS“)

Schwenkbereich prüfen! (siehe Kapitel „SICHERHEITS-PRÜFUNG UND PROBEBETRIEB“).



MONTAGE-SCHRITT 5D: STARRE ANTRIEBS-MONTAGE - KONSOLEN-SET BDB 102 Am Fensterrahmen - HSK - auswärts öffnende Fenster

- Bestimmen Sie die Befestigungsmittel für das Konsolen-Set **BDB 102** ② / ③.
- Erzeugen Sie die Bohrungen mit entsprechenden Durchmesser (Anbaumaße und Bohrbilder: „MONTAGE-SCHRITTE 3 + 4“ bzw. projektbestimmte Planungsunterlagen).



Bohrspäne dürfen Dichtungen und Oberflächen nicht beschädigen.
Befestigungselemente gegen Lösen sichern.

HINWEIS

Schrauben - zur Befestigung am Fenster - sind bauseits zu stellen!

- Schrauben Sie den **Flügelbock** ② des Konsolen-Sets **BDB102** auf dem Flügel (M5).



Auf Parallelität zur Flügelkante achten.
Mitte „Flügelbock“ und Mitte „Kettenausgang“ müssen zueinander fluchten.

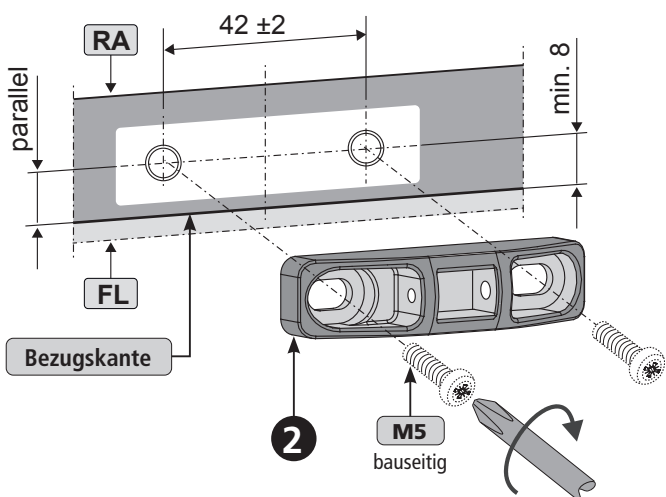

- Schrauben Sie die **Konsolen** ③ des Konsolen-Sets **BDB102** auf dem Fensterrahmen (M5).

HINWEIS

Verwenden Sie ggf. Unterlegscheiben entsprechend den verwendeten Schrauben.

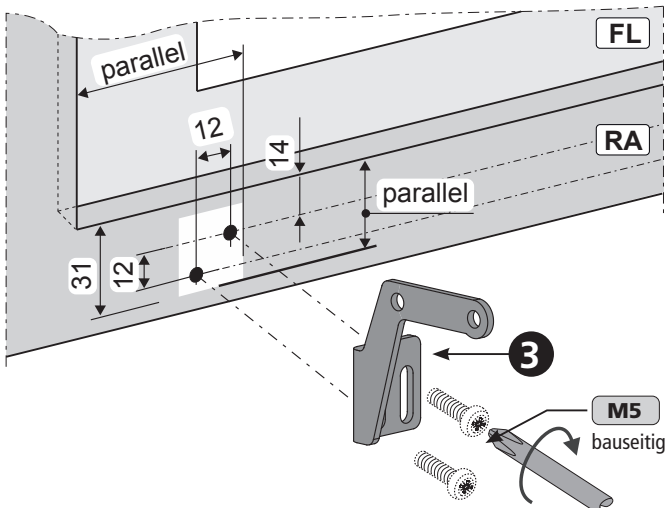

- Führen Sie den Antrieb **BDC Uni** ① in die **Konsolen** ③ ein.
- Sichern Sie den Antrieb **BDC Uni** ① mit den mitgelieferten gewindefurchenden Schrauben ④.

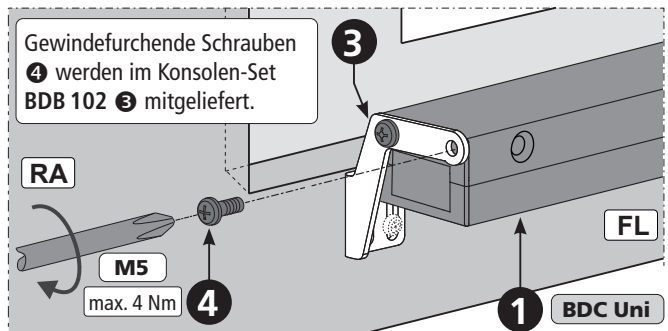

- Schließen Sie die **Steuerspannung** am Antrieb **BDC Uni** ① an (z.B. mit einem Testgerät).
- Fahren Sie die **Kette** des Antriebs **BDC Uni** ① ca. 100 bis 150 mm aus.

HINWEIS

Bei Mehrfach-Betrieb alle Antriebe **BDC Uni** ① **gemeinsam** ansteuern.

- Sichern Sie die **Antriebskette** im **Flügelbock** ② mit der **Schraube** ⑤ (achten Sie auf die **Gewindeseite**).

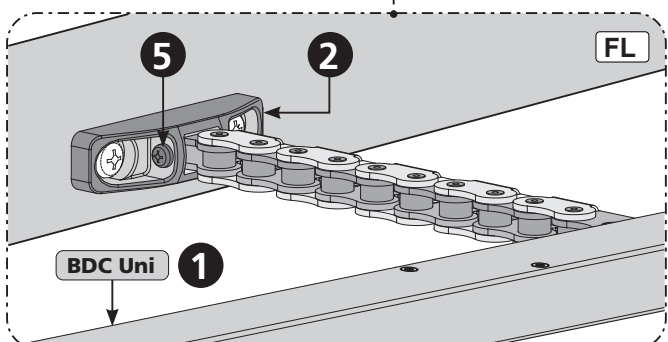
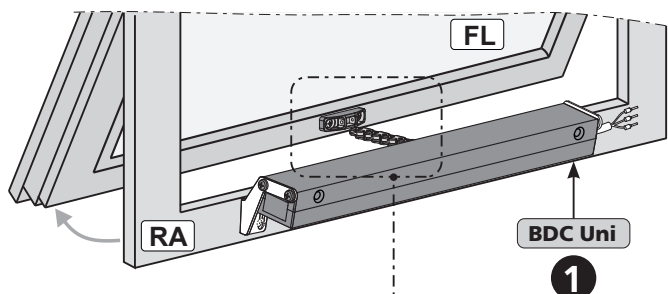

Kabelführung beachten!
(siehe Kapitel „KABELFÜHRUNG“)

Softlauf-Modus beachten!
(siehe Kapitel „SOFTLAUF-MODUS“)

Schwenkbereich prüfen!
(siehe Kapitel „SICHERHEITS-PRÜFUNG UND PROEBETRIEB“).



MONTAGE-SCHRITT 6: KABELFÜHRUNG

Kabelführung am Flügel

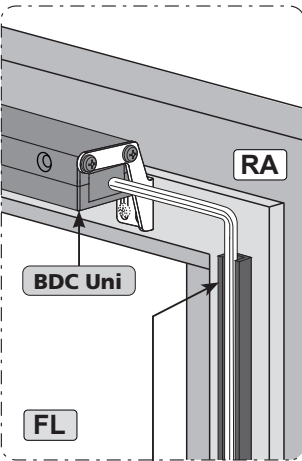
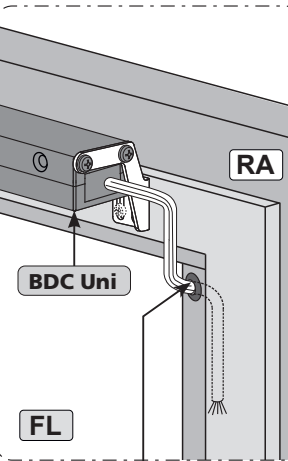
Kabel auf dem Flügel	Kabel in der Glasleiste
	
<p>Aufgeklebter Kabelkanal (zusätzlich mit Senkschrauben gegen Abfallen gesichert).</p>	<p>Bohrung in Glasleiste (Kabeltülle schützt vor Kabelbeschädigung).</p>
<p>Führung des Anschlusskabels am Flügel:</p> <ul style="list-style-type: none"> Das Kabel muss gegen Beschädigungen (wie Abscherung, Abknickung, Risse) geschützt werden (z.B. mit Kabelschuttschlauch). 	

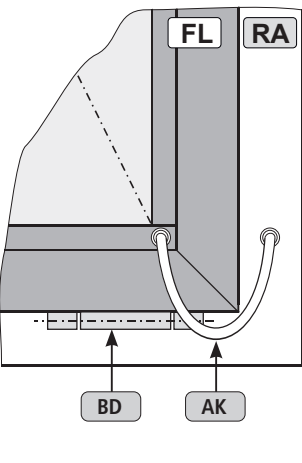
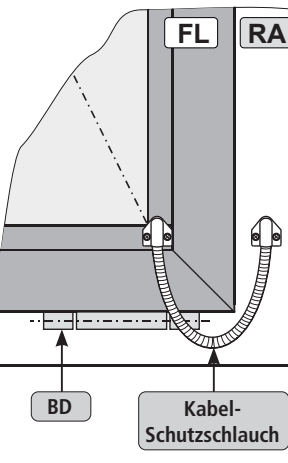

Beim Entfernen der Glasleiste besteht die Gefahr, dass die Glasscheibe herausfallen kann.

Kabelübergang <u>ohne</u> Kabel-Schutzschlauch	Kabelübergang <u>mit</u> Kabel-Schutzschlauch
	
<p>Führung des Anschlusskabels an der Bandseite:</p> <ul style="list-style-type: none"> Sicherstellen, dass das Kabel beim Öffnungs- und Schließvorgang nicht beschädigt wird z.B. durch Abknickung, Abscherung, Quetschung. Kabeldurchführung im Profil z.B. mittels Kabeltüllen schützen. 	

Kabelführung am Blendrahmen

- Kabel auf dem Blendrahmen bzw. Riegel verlegen. Das Kabel muss gegen Beschädigungen (wie Abscherung, Abknickung, Risse) geschützt werden.

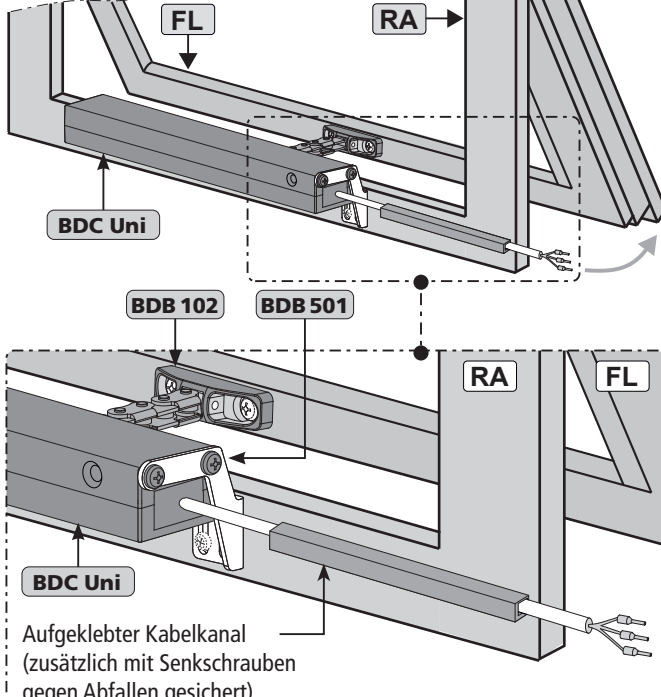

Aufgeklebter Kabelkanal (zusätzlich mit Senkschrauben gegen Abfallen gesichert).

MONTAGE-SCHRITT 7: ELEKTRISCHER ANSCHLUSS



Beim Anschließen sicherstellen, dass keine Spannung an den Klemmen anliegt! Nicht benutzte Adern unbedingt isolieren!

Die Laufrichtung des Antriebs kann durch Vertauschen (Umpolung) der Adern „BN - (braun)“ - „BU - (blau)“ geändert werden.

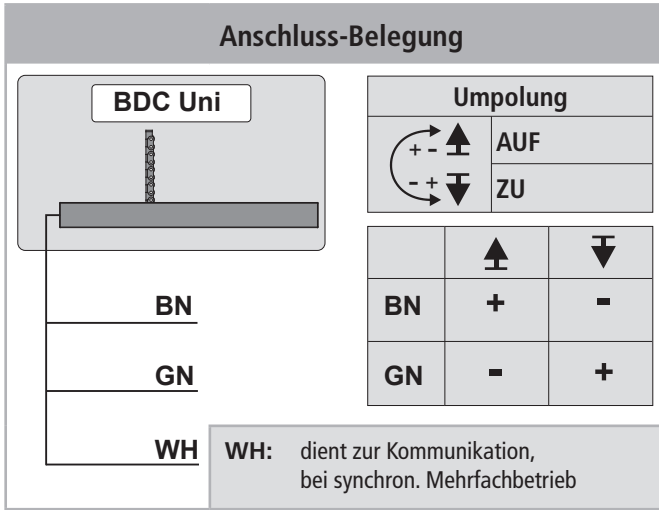

Kennzeichnung: Aderfarbe

Farbe	DIN IEC 757
braun	BN
grün	GN
weiß	WH

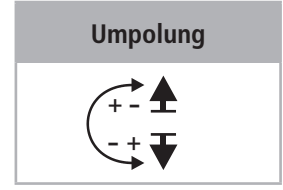
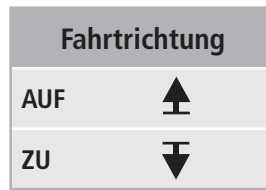

Keine Spannung an weißen Adern (WH) - Antriebe können beschädigt werden!

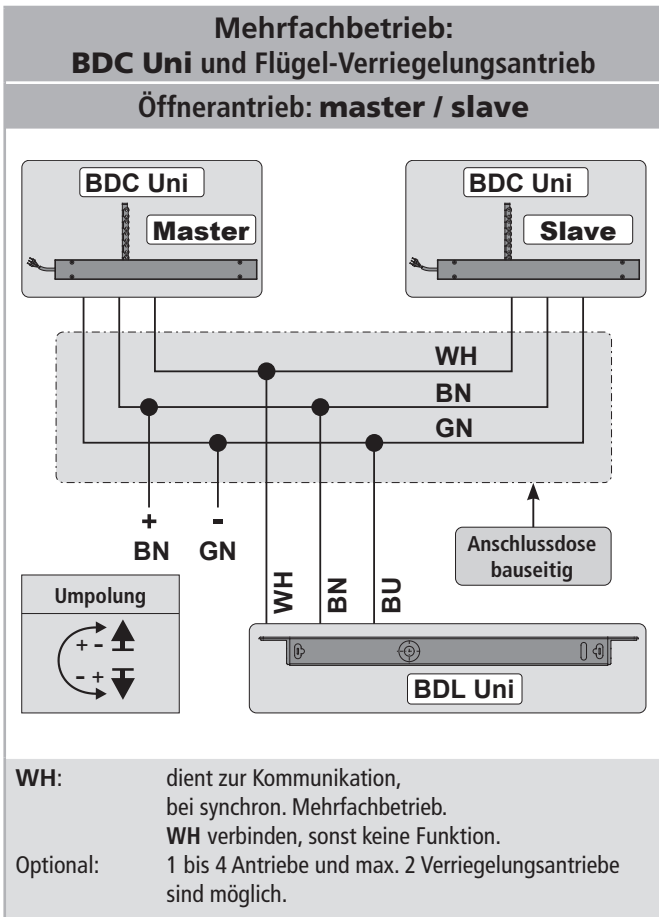

BTR-Click Steckerlösung - NACH BAUSEITIG INDIVIDUELLER KONFEKTIONIERUNG

Die **BTR-Click Steckerlösung** ermöglicht die Verwendung von bauseitigen Kabel und erleichtert damit die Montage und den elektrischen Anschluss des Antriebs.

- Um den Gehäuse-Deckel **1** zu entfernen, lösen Sie die beiden Schrauben **2**.

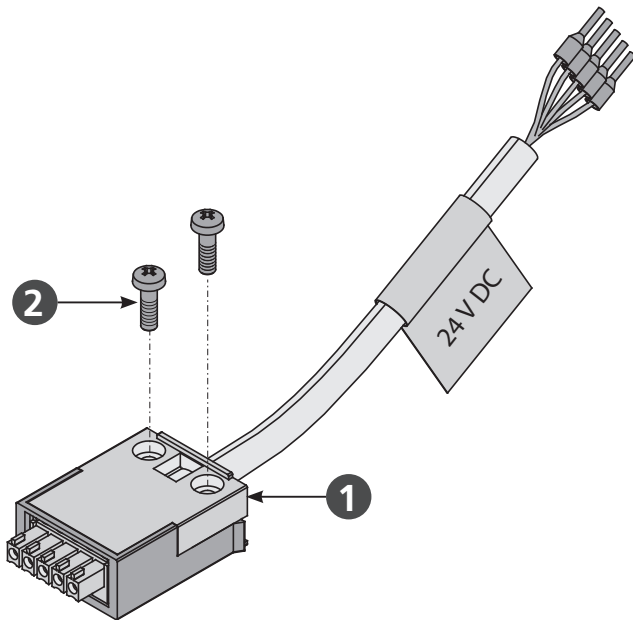

HINWEIS

Die Rasthaken am Gehäuse-Deckel **1** verhindern ein Abziehen des Steckers unter Zug.

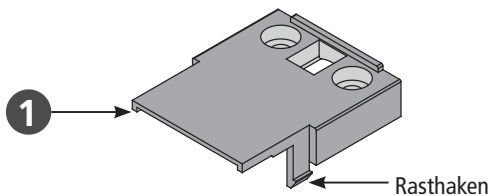

- Auf der Unterseite des Stecker-Gehäuses **3** sind zwei Öffnungen zum Entriegeln der Rasthaken. Durch diese Öffnungen - mit einem Schraubendreher - die Rasthaken nach innen schieben. Dabei gleichzeitig niederdrücken.

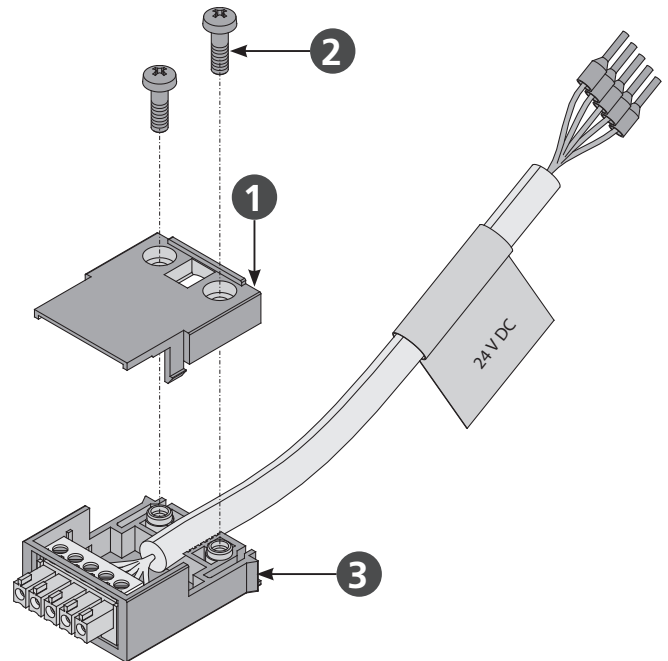
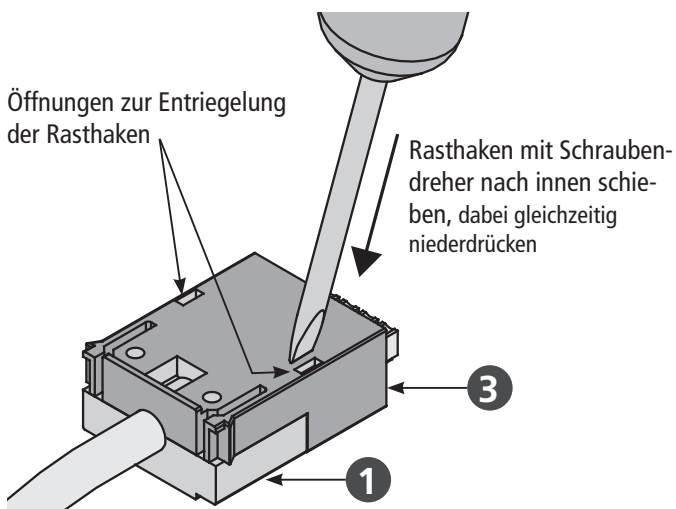

- Kabelsatz - gegen bauseitige Anschlussleitung - austauschen.
- Montieren Sie wieder den Gehäuse-Deckel **1** mit den Schrauben **2**.

Fünf Klemmen **4** bis 1,5 mm².

Die Leistungsmerkmale (insbesondere das Brandverhalten) bauseitig gestellter Leitungen sind eigenverantwortlich auf Übereinstimmung mit den anwendungsbezogenen örtlichen Vorschriften zu prüfen!

HINWEIS

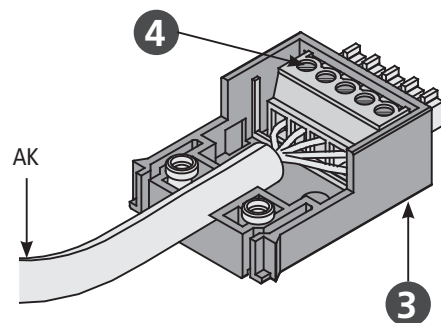

Anschluss-Belegung

Funktion	Farbe	DIN IEC 757	
AUF / ZU	blau	BU	
AUF / ZU	braun	BN	
Data	weiß	WH	
Rel: NO	violett	VT	
Rel: NO	grün	GN	

MONTAGE-SCHRITT 8: ZULEITUNGEN VON DER ZENTRALE ZU ANTRIEBEN

Beachten Sie die gültigen Vorschriften und Richtlinien z.B. DIN 4102-12 in Bezug auf den „Funktionserhalt eines Leitungssystems“ (E30, E60, E90) und die „Muster-Leitungsanlagen-Richtlinie - MLAR“, als auch die baulich vorgegebenen Vorschriften!

EMPFEHLUNG

Aus Sicherheitsgründen bei der Auswahl eines Kabels den nächsthöheren Leitungsquerschnitt wählen.

Berechnungsformel

für erforderlichen Aderquerschnitt einer Zuleitung

24V

$$A \text{ mm}^2 = \frac{I_A \text{ (Gesamt)} * L \text{ m (Länge Zuleitung)} * 2}{2,0 \text{ V (zug. Spannungsfall)} * 56 \text{ m} / (\Omega * \text{mm}^2)}$$

Berechnungsbeispiel

vorhandene Angaben:

- Abschaltstrom pro Antrieb (z.B. 2 * 4,0A) aus Datenblatt
- zu überbrückende Länge vom letzten Fenster bis Zentrale (z.B. 10 Meter)

$$A = \frac{(2 * 4,0A) * 10m * 2}{2,0V * 56m / (\Omega * \text{mm}^2)}$$

$$A = 1,42\text{mm}^2 \rightarrow 1,5\text{mm}^2 \text{ gewählt}$$

Verlegen und Anschließen der Antriebsleitung

- Installationsbereich mit großen Temperaturunterschieden vermeiden (Gefahr der Kondenswasser-Bildung).
- Klemmstellen in die Nähe des Fensters setzen und Zugänglichkeit sicherstellen.
- Ausbaumöglichkeit des Antriebs bzw. der Antriebsleitung sicherstellen.
- Leitungslänge und Querschnitte der Antriebs-Leitungen berücksichtigen.

MONTAGE-SCHRITT 9:

SOFTLAUF-MODUS

Softlaufeinstellung bei Antriebe mit S12

Der Antrieb besitzt eine elektronische Wegerfassung. Zum Schutz des Fensters und der Befestigungen fährt die Kette - kurz vor der ZU-Endlage - in den Softlauf-Modus (verminderte Geschwindigkeit).

- Im Softlauf-Modus wird der Null-Punkt - und damit die ZU-Position des Fensters - erkannt.
- Die Antriebe mit **S12** müssen im Softlauf-Bereich (ca. 40 mm vor der ZU-Position) abschalten.
- Bei Überlast und Überschreitung der 40 mm Schließweg, reversieren die Antriebe um ca. 10 mm.

MONTAGE-SCHRITT 10: SICHERHEITS-PRÜFUNG UND PROBEBETRIEB

Montierte Anlage auf Sicherheit prüfen, Probelauf vornehmen und Inbetriebnahme durchführen.

Sicherheitsprüfung:

- Betriebsspannung anschließen.
- Befestigungen (Flügelbock, Konsole) auf festen Sitz prüfen bzw. nachziehen.

Probetrieb:

- Sichtprüfung der Flügelbewegung.
- Bei Fehlfunktion sofort stoppen!
- Auf Kollision mit Fassadenkonstruktion achten und ggf. Montage korrigieren.

Risikobeurteilung:

Vor Inbetriebnahme eines kraftbetätigten Fensters, an welches Fensterantriebe montiert wurden, die vom Hersteller mit einer Einbauerklärung als unvollständige Maschine in Verkehr gebracht wurden, ist gemäß Maschinenrichtlinie ein eventuell vorhandenes Gefährdungspotenzial für Personen zu erfassen, zu beurteilen und durch geeignete technische Maßnahmen zu minimieren. Separate Unterlagen zur Durchführung einer Risikobeurteilung können von der Homepage der Firma **BTR GmbH** heruntergeladen werden (www.btr-hamburg.de).

Bedienung des kraftbetätigten Fensters

Bei der Bedienung des kraftbetätigten Fensters sind die Sicherheitshinweise (siehe Seite 6) zu beachten, insbesondere die zur Inbetriebnahmen, Betrieb und Wartung.

HILFE BEI STÖRUNGEN, REPARATUR BZW. INSTANDSETZUNG

Die sachgerechte Reparatur eines defekten Antriebes kann nur im Herstellerwerk oder in einem vom Hersteller autorisierten Fachbetrieb durchgeführt werden. Durch eigenständiges Öffnen oder Manipulation am Antrieb, erlischt der Gewährleistungsanspruch.

1. Defekte Antriebe austauschen oder durch den Hersteller reparieren lassen.
2. Bei Problemen während der Installation oder im Normalbetrieb kann folgende Tabelle Abhilfe leisten.

Problem	Mögliche Ursachen	Lösungsmöglichkeiten
Antrieb läuft nicht an	<ul style="list-style-type: none"> • Versorgungsspannung liegt zu kurz an • Laufrichtung falsch • Anschlusskabel nicht angeschlossen • Netzteil / Zentrale gibt nicht die benötigte, also zu hohe oder zu geringe Spannung ab (siehe Datenblatt) • Netzteil / Zentrale wird nicht mit elektr. Energie versorgt (keine Spannung) • Antrieb hat bei Überlast abgeschaltet 	<ul style="list-style-type: none"> • Versorgungsspannung laut techn. Dokumentation aufschalten • Antriebsadern prüfen, Klemmen umpolen • alle Anschlusskabel prüfen • Netzteil prüfen ggf. austauschen • Energieversorgung herstellen • Antrieb zuerst in ZU-Richtung fahren
Antrieb läuft nach mehrmaligem Betrieb nicht erneut an	<ul style="list-style-type: none"> • Betriebsdauer überschritten, Antrieb zu heiß geworden • Alle möglichen Ursachen vom Punkt: "Antrieb läuft nicht an" 	<ul style="list-style-type: none"> • Warten bis Antrieb abgekühlt ist, dann erneut anfahren • siehe Lösungsmöglichkeiten Punkt: "Antrieb läuft nicht an"
Antrieb fährt nicht zu	<ul style="list-style-type: none"> • Sicherheitseinrichtung hat ausgelöst • Alle möglichen Ursachen vom Punkt: "Antrieb läuft nicht an" 	<ul style="list-style-type: none"> • Sicherheitsbereich freigeben und Antrieb kurz in AUF-Richtung fahren • siehe Lösungsmöglichkeiten Punkt: "Antrieb läuft nicht an"
Antrieb läuft unkontrolliert „Auf“ und „Zu“	<ul style="list-style-type: none"> • Zu hoher Wechselspannungsanteil der Antriebsspannung aus dem Netzteil oder der Zentrale • Fehler am Netzteil bzw. Zentrale 	<ul style="list-style-type: none"> • Antriebsspannung an den benötigten Wert des Antriebs anpassen. (Werte siehe Datenblatt des Antriebs) • Ausgangsspannung des Netzteils bzw. der Zentrale überprüfen
Antrieb fährt zu, aber danach ca. 10 mm auf	<ul style="list-style-type: none"> • Fenster schließen außerhalb des Softlauf-Bereichs von 40 mm (Überlastabschaltung) 	<ul style="list-style-type: none"> • Antrieb so montieren, dass der Schließvorgang innerhalb der 40 mm erfolgt (z.B. Distanzstück unter Flügelbock legen).

WARTUNG UND VERÄNDERUNG

Eine dauerhafte Funktion und Sicherheit des Antriebs setzt eine regelmäßige Wartung, mindestens einmal jährlich (bei RWA-Anlagen gesetzlich vorgeschrieben) durch einen Fachbetrieb voraus. Die Betriebsbereitschaft ist regelmäßig zu prüfen. Die Anlage ist häufig auf Ungleichgewicht und Anzeichen von Verschleiß oder Beschädigung von Kabeln und Befestigungsteilen zu überprüfen.

Bei Wartungen den Antrieb von Verunreinigungen befreien. Befestigungen und Klemmschrauben auf festen Sitz prüfen. Die Geräte durch Probelauf im Öffnungs- und Schließvorgang testen.

Der Antrieb selbst ist wartungsfrei. Defekte Geräte dürfen nur in unserem Werk instandgesetzt werden. Es dürfen nur Ersatzteile des Herstellers eingesetzt werden. Wenn die Anschlussleitung dieses Gerätes beschädigt wird, muss sie durch den Hersteller oder seinen Kundendienst oder eine ähnlich qualifizierte Person ersetzt werden, um Gefährdungen zu vermeiden.

Ein **Wartungsvertrag** wird empfohlen. Ein Muster-Wartungsvertrag kann von der Homepage der **Firma BTR GmbH** heruntergeladen werden (www.btr-hamburg.de).

Beim Reinigen des Fensters dürfen die Antriebe nicht direkt mit Wasser bzw. Reinigungsmitteln in Berührung kommen. Die Antriebe sind während der Bauphase oder bei Renovierungen vor Schmutz und Staub zu schützen.

Wartungsablauf:

1. Kraftbetätigten Flügel komplett öffnen bzw. auffahren.
2. Anlage spannungslos schalten und gegen automatisches oder manuelles Einschalten sichern.
3. Fenster und Beschläge auf Beschädigungen kontrollieren.
4. Alle mechanischen Befestigungen kontrollieren (ggf. Drehmomentangaben in Montageanweisung beachten).
5. Elektroantriebe auf Beschädigungen und Verschmutzungen kontrollieren.
6. Anschlussleitungen (Antriebskabel) prüfen auf:
 - Dichtigkeit der Kabelverschraubung
 - Funktion der Zugentlastung
 - Beschädigungen
7. Gangbarkeit der Scharniere und Beschläge prüfen, ggf. nachjustieren bzw. mit Gleitmittel, wie z.B. Silikonspray behandeln (Angaben des Fenstersystemherstellers beachten).
8. Umlaufende Dichtung prüfen, von Verunreinigungen säubern oder erneuern.
9. Funktionserhaltendes Reinigen durchführen (z.B. Ausstellelemente des Antriebs, wie Ketten oder Spindeln mit säure- bzw. laugenfreien Mitteln feucht abwischen und abtrocknen und ggf. mit Reinigungsöl fetten, wie z.B. Ballistol).
10. Betriebsspannung einschalten.
11. Kraftbetätigte Fenster über die Betriebsspannung Öffnen und Schließen (Funktionstest).
12. Schutzeinrichtungen für den Eingriffsschutz, falls vorhanden prüfen und justieren.
13. Unversehrtheit des CE-Kennzeichens am kraftbetätigten System (z.B. NRWG) prüfen.
14. Unversehrtheit der Warnhinweise und Etiketten am jeweiligen Antrieb prüfen.
15. Risikobeurteilung nach Maschinenrichtlinie 2006/42/EG, falls erforderlich durchführen, z.B. nach Veränderung der Maschine.

DEMONTAGE

Die Demontage der Antriebe erfolgt in umgekehrter Reihenfolge wie bei der Montage. Die Einstellarbeiten entfallen.

1. Vor der Demontage eines Antriebes ist die Anlage all-polig vom Netz zu trennen.
2. Bei Demontage eines Antriebes ist das Fenster gegen selbstständiges Öffnen zu sichern.

Teile entsprechend der vor Ort gültigen gesetzlichen Vorschriften entsorgen.

ENTSORGUNG

Werfen Sie Elektrogeräte nicht in den Hausmüll! Gemäß der Europäischen Richtlinie 2012/19/EU über Elektro- und Elektronik-Altgeräte (WEEE) und ihrer Umsetzung in nationales Recht müssen nicht mehr gebrauchsfähige Elektrogeräte getrennt gesammelt und einer umweltfreundlichen Wiederverwertung zugeführt werden.



HAFTUNG

Produktänderungen und Produkteinstellungen können ohne vorherige Ankündigung vorgenommen werden. Abbildungen sind unverbindlich. Trotz größtmöglicher Sorgfalt kann keine Haftung für den Inhalt dieser Anweisung übernommen werden.

GEWÄHRLEISTUNG UND KUNDENDIENST

Grundsätzlich gelten unsere:

„Allgemeinen Lieferbedingungen für Erzeugnisse und Leistungen der Elektroindustrie (ZVEI)“.

Die Gewährleistung entspricht den gesetzlichen Bestimmungen und gilt für das Land, in dem die Produkte erworben wurde.

Die Gewährleistung erstreckt sich auf Material- und Fertigungsfehler, die bei einer normalen Beanspruchung auftreten.

Die Gewährleistungsfrist für Materiallieferung beträgt zwölf Monate.

Gewährleistungs- und Haftungsansprüche bei Personen- und Sachschäden sind ausgeschlossen, wenn sie auf eine oder mehrere der folgenden Ursachen zurückzuführen sind:

- Keine ordnungsgemäße Wahreningangsprüfung.
- Nicht bestimmungsgemäße Verwendung des Produktes.
- Unsachgemäßes Montieren, Inbetriebnahme, Bedienen, Warten oder Reparieren des Produktes.
- Betreiben des Produktes bei defekten, nicht ordnungsgemäß angebrachten oder nicht funktionsfähigen Sicherheits- und Schutzvorrichtungen.
- Nichtbeachten der Hinweise und Montage-Voraussetzungen in dieser Anweisung.
- Eigenmächtig vorgenommene bauliche Veränderungen am Produkt oder den Zubehörteilen.
- Katastrophenfälle durch Fremdkörpereinwirkung und höhere Gewalt.
- Verschleiß.

Ansprechpartner für Gewährleistungsansprüche oder für Ersatzteile bzw. Zubehör, sind die Mitarbeiter der für Sie zuständigen Niederlassung oder Ihr zuständiger Sachbearbeiter bei der

Firma BTR GmbH.

Die Kontaktdaten sind auf unserer Homepage abrufbar:
(www.btr-hamburg.de)

ZERTIFIKATE UND ERKLÄRUNGEN

Wir erklären in alleiniger Verantwortung, dass das unter "Datenblatt" beschriebene Produkt mit den folgenden Richtlinien übereinstimmt:

- 2014/30/EU
Richtlinie über die elektromagnetische Verträglichkeit
- 2014/35/EU
Niederspannungsrichtlinien



Wir erklären des weiteren, dass der Antrieb eine unvollständige Maschine im Sinne der europäischen Maschinenrichtlinie (2006/45/EG) ist.

Technische Unterlagen und Erklärungen bei Firma:

BTR GmbH
Gemeindewald 11
D-86672 Thierhaupten

Ramona Meinzer
Geschäftsführer (Vorsitzende)

HINWEIS:

Der Nachweis für die Anwendung eines Qualitätsmanagementsystems für Firma:

BTR GmbH

nach der Zertifizierungs-Grundlage **DIN EN 9001** sowie die Einbau- und Konformitäts-Erklärung sind über den QR-Code oder direkt auf unserer Homepage abrufbar:

(www.btr-hamburg.de)



DIES IST EINE ORIGINAL-ANWEISUNG FÜR MONTAGE UND INBETRIEBNAHME

Wichtiger Hinweis:

Wir sind uns unserer Verantwortung bewusst, um bei der Darstellung von lebens- und werterhaltenden Produkten mit größter Gewissenhaftigkeit vorzugehen. Obwohl wir viel unternehmen, um alle Daten und Informationen so korrekt und aktuell wie möglich zu halten, können wir jedoch keine Garantie für Fehlerfreiheit übernehmen.

Die in dieser Unterlage enthaltenen Angaben und Daten können ohne vorherige Ankündigung geändert werden. Die Weitergabe und Vervielfältigung dieser Unterlage, sowie Verwertung und Mitteilung ihres Inhalts sind nicht gestattet, soweit nicht ausdrücklich zugestanden.

Zuwiderhandlungen verpflichten zu Schadenersatz. Alle Rechte für den Fall der Patenterteilung oder Gebrauchsmustereintragung vorbehalten.

Für Angebote, Lieferungen und Leistungen gelten ausschließlich die Geschäfts- und Lieferbedingungen der **BTR GmbH**.

Mit Herausgabe dieser Anweisung werden alle früheren Ausgaben ungültig.

◆ **BTR GmbH** ◆

◆ Gemeindewald 11 ◆ D-86672 Thierhaupten ◆

◆ Telefon: +49 8271 811 92-0 ◆ Fax: +49 8271 811 92-55 ◆

www.btr-hamburg.de

9000032600_V0.2_KW39/22